

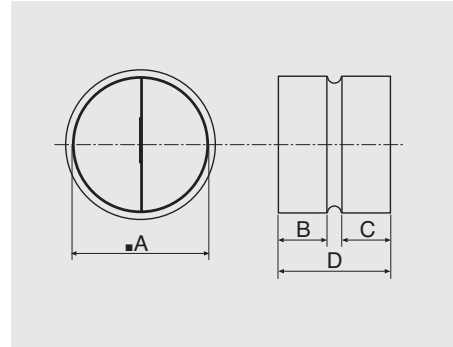

CAR

Обратные клапаны серии CAR предназначены для установки в круглых воздуховодах. В нормальном положении клапан закрыт, что препятствует обратному потоку воздуха при выключенном вентиляторе. Клапан открывается автоматически под действием потока воздуха при включении вентилятора.

Модель	ØA	B	C	D
CAR-80	80	37	35	82
CAR-100	100	35	31	80
CAR-110	110	47	45	112
CAR-125	125	45	43	100
CAR-150	150	55	53	120
CAR-160	160	55	53	120
CAR-200	200	65	63	140
CAR-250	250	65	63	140
CAR-315	315	65	63	140
CAR-355	355	65	63	140
CAR-400	400	65	63	250



ПОТЕРИ ДАВЛЕНИЯ

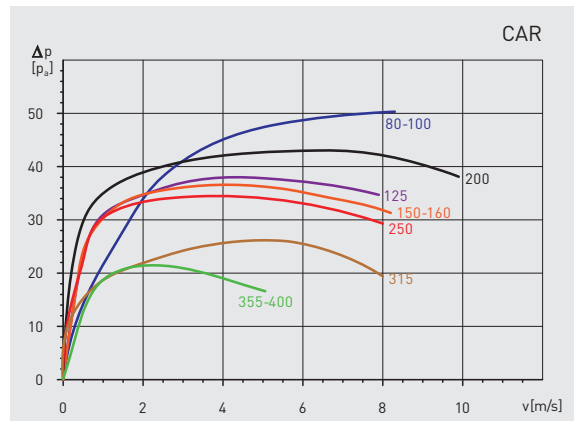

IJK

Воздушные клапаны изготавливаются из оцинкованной листовой стали и комплектуются фланцами стандартных размеров. Воздушные клапаны поставляются с ручным приводом, но могут использоваться с электроприводом (опция). Диаметр вала 10 мм.

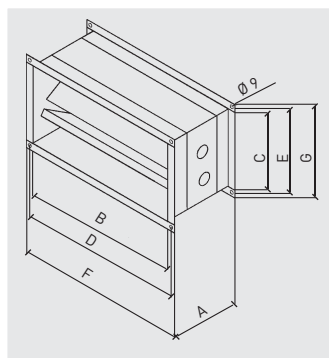
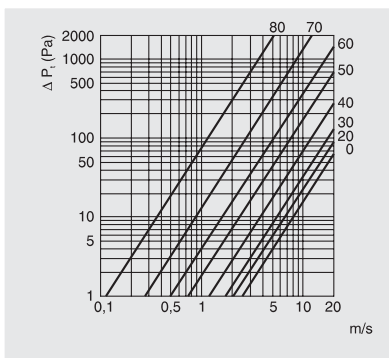

Модель	A	B	C	D	E	F	G	Вес (кг)
IJK-200	162	400	200	420	220	440	240	3,3
IJK-225	162	500	250	520	270	540	290	4,2
IJK-250	162	500	300	520	320	540	340	4,9
IJK-285	162	600	300	620	320	640	340	5,4
IJK-315	162	600	350	620	370	640	390	5,8
IJK-355	162	700	400	720	420	740	440	7,1
IJK-400	162	800	500	820	520	840	540	9,2
IJK-450	162	1000	500	1020	520	1040	540	11,0

Размеры (мм).