



Osiowe

Dachowe

Stanowiskowe

Kanałowe

Chemoodporne

Przeciw-wybuchowe

Specjalnego zastosowania

Rekuperatory

Akcesoria

VENTO

Standard
(wentylator wyciągowy)



Opcja
(wentylator nawiewny)

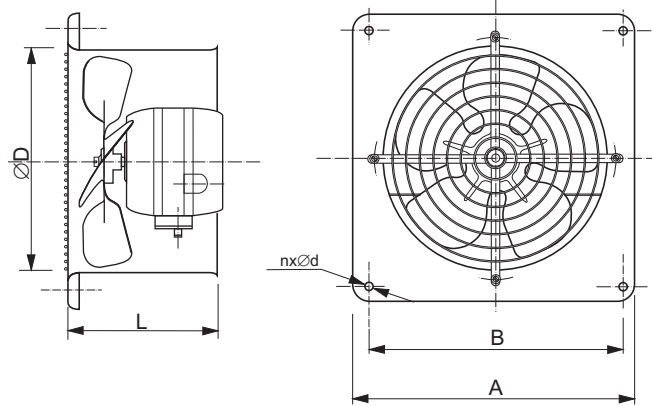
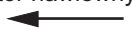

Zastosowanie

Wentylatory przeznaczone do montażu okiennego lub ściennego, w pomieszczeniach sanitarnych, barach, sklepach, garażach, itp. Charakteryzują się niskim poziomem hałasu, małym zużyciem energii i małym ciężarem. Wykonywane w wersji nawiewnej lub wyciągowej. Temperatura pracy do +40°C.

Konstrukcja

Obudowa wentylatora - metalowa, malowana proszkowo, wirnik - aluminiowy, siatka ochronna - drut stalowy ocynkowany. Wentylatory przystosowane do pracy z żaluzją, która zabezpiecza pomieszczenia przed wpływem niekorzystnych czynników atmosferycznych itp.

Silnik indukcyjny asynchroniczny jednofazowy o stopniu ochrony IP 42. Wentylatory z serii "VENTO" zapewniają skuteczną wymianę powietrza w pomieszczeniach. Doskonale współpracują z regulatorami prędkości obrotowej silników jednofazowych, umożliwiającymi sterowanie wydajnością wentylatora np. UNI-1.

"VENTO" wykonywane są również w wersji kanałowej (K), przeznaczonej do transportu powietrza na niewielkie odległości.

VENTO K

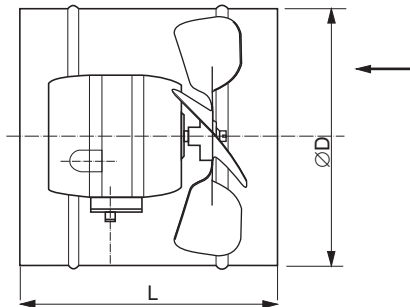

WYPOSAŻENIE DODATKOWE STR. 119

Dane techniczne:

Typ	Wydajność MAX	Wydajność nominalna V	Spręż. nom. Δpc	Głośność *	Moc silnika	Ilość obrotów	Prąd znamionowy 1*230V	Masa
	[m³/h]	[m³/h]	[Pa]	[dB]	[W]	[obr./min]	[A]	[kg]
VENTO-18	275	250	10	50	5	1300	0.20	1,5
VENTO-21	400	370	10	55	10	1300	0.28	2
VENTO-24	700	600	15	58	16	1300	0.43	2,5
VENTO-26	950	800	20	59	18	1300	0.48	3
VENTO-31	1700	1300	30	62	34	1300	0.65	4,5

*Pomiar w odległości 1 m

Wymiary:

Typ	Wymiary				
	ØD	A	B	L	nx d
	[mm]	[mm]	[mm]	[mm]	[mm]
VENTO-18	180	240	180	115	4x7
VENTO-21	210	270	215	135	4x7
VENTO-24	240	300	240	145	4x7
VENTO-26	260	320	260	140	4x7
VENTO-31	310	370	315	170	4x7

Wymiary:

Typ	Wymiary	
	D	L
	[mm]	[mm]
VENTO K-18	180	150
VENTO K-21	210	155
VENTO K-24	240	160
VENTO K-26	260	165
VENTO K-31	310	205