



ТЕХНИЧЕСКИЕ ХАРАКТЕРИСТИКИ

Рабочий диапазон: 1–5,4 м³/час, напор – до 46 м.

Перекачиваемая жидкость: чистая, не содержащая твердых и абразивных частиц, некоррозионная

Диапазон температур жидкости: от 0 °С до +35 °С.

Максимальная глубина погружения: 12 м.

Класс защиты электродвигателя: IP 68.

Категория защиты электродвигателя: F.

Установка: стационарная или переносная, вертикальная.

Управление: ручное или автоматическое с электронным включением/отключением (непрерывный режим с полностью погруженным насосом).

Диаметр выходного отверстия: 1".

Максимальный диаметр насоса: 150 мм.

ОБЛАСТЬ ПРИМЕНЕНИЯ

Погружной насос с несколькими рабочими колесами со встроенной электроникой для автоматического включения и отключения. Идеален для использования в системах дождевых вод и водопроводных сетях для перекачки воды из цистерн, прудов и скважин, а также для прочих целей, требующих высокого давления. Поставляется с 3 или 4 рабочими колесами. Встроенные реле давления, печатная плата и датчик. Защита от работы всухую. Встроенный односторонний клапан на нагнетании. Простота использования и высокая надежность.

Подходит для перекачки чистой воды. Весьма эффективное охлаждение электродвигателя, позволяющее использовать насос также с частичным погружением.

Поставляется с всасывающим фильтром из нержавеющей стали или соединительным фитингом из нержавеющей стали для использования с комплектами всаса, в частности, подходит для резервуаров, на дне которых может скапливаться мусор или грязь. Также может быть поставлена модель с комплектом всаса.

КОНСТРУКТИВНЫЕ ОСОБЕННОСТИ НАСОСА

Устойчивый к коррозии и окислению материал. Фильтр для улавливания мусора из нержавеющей стали.

КОНСТРУКТИВНЫЕ ОСОБЕННОСТИ ЭЛЕКТРОДВИГАТЕЛЯ

Асинхронный мотор погружного типа, непрерывного действия. Термическая теплозащита. Износостойкий вал электродвигателя.

МАТЕРИАЛЫ

№ п/п	КОМПОНЕНТЫ	МАТЕРИАЛЫ	
1	ОСНОВАНИЕ	ТЕХНОПОЛИМЕР	
2	ЗАГЛУШКА	ТЕХНОПОЛИМЕР	
3	ГАЙКА	НЕРЖАВЕЮЩАЯ СТАЛЬ МАРКИ А2 UNI 7474	
4	ШАЙБА	НЕРЖАВЕЮЩАЯ СТАЛЬ МАРКИ А2	
5	КРЫШКА ПОСЛЕДНЕГО ДИФFUЗОРА	ТЕХНОПОЛИМЕР	
6	УПОРНОЕ КОЛЬЦО	ТЕХНОПОЛИМЕР	
7	УПЛОТНИТЕЛЬНОЕ КОЛЬЦО	Бутадиен-нитрильный каучук	
8	ДИФFUЗОР	ТЕХНОПОЛИМЕР	
9	РАБОЧЕЕ КОЛЕСО	ТЕХНОПОЛИМЕР/НЕРЖАВЕЮЩАЯ СТАЛЬ МАРКИ AISI 304	
10	ПРОКЛАДКА	ТЕХНОПОЛИМЕР	
11	МАСЛОСЪЕМНОЕ КОЛЬЦО	НЕРЖАВЕЮЩАЯ СТАЛЬ МАРКИ AISI 304	
12	ВАЛ	НЕРЖАВЕЮЩАЯ СТАЛЬ МАРКИ AISI 303	
13	КОРПУС	ТЕХНОПОЛИМЕР	
14	ОПОРА ДИФFUЗОРА	ТЕХНОПОЛИМЕР	
15	УПЛОТНИТЕЛЬНОЕ КОЛЬЦО	Бутадиен-нитрильный каучук	
16	УПЛОТНИТЕЛЬНОЕ КОЛЬЦО	Бутадиен-нитрильный каучук	
17	ШАЙБА	НЕРЖАВЕЮЩАЯ СТАЛЬ МАРКИ А2	
18	ШАЙБА	НЕРЖАВЕЮЩАЯ СТАЛЬ МАРКИ А2	
19	ЭЛЕКТРО-ДВИГАТЕЛЬ	КОРПУС	АЛЮМИНИЙ
		ВАЛ РОТОРА	НЕРЖАВЕЮЩАЯ СТАЛЬ МАРКИ AISI 416
20	ОДНОСТОРОННИЙ КЛАПАН	ТЕХНОПОЛИМЕР/БУТАДИЕН-НИТРИЛЬНЫЙ КАУЧУК/SILOPREN FERRIMAX/AISI 302	
21	КРЫШКА	ТЕХНОПОЛИМЕР	
22	ПЕСОЧНЫЙ ФИЛЬТР	ТЕХНОПОЛИМЕР	
23	УПЛОТНИТЕЛЬНОЕ КОЛЬЦО	Бутадиен-нитрильный каучук	
24	КРЫШКА НА НАГНЕТАТЕЛЬНОЙ СТОРОНЕ	ТЕХНОПОЛИМЕР	
25	ВСТАВКА	НИКЕЛИРОВАННАЯ ЛАТУНЬ	

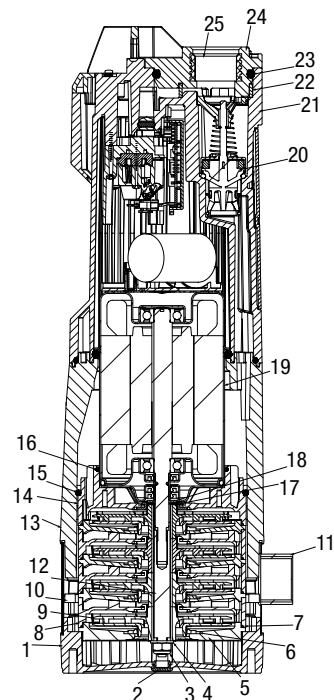

ЭКСПЛУАТАЦИОННЫЕ ХАРАКТЕРИСТИКИ ПРИ 50 Гц

МОДЕЛЬ	ЭЛЕКТРОТЕХНИЧЕСКИЕ ХАРАКТЕРИСТИКИ		ГИДРАВЛИЧЕСКИЕ ДАННЫЕ								
	P2 НОМИНАЛ.		Q = м³/час	0	0,9	1,8	2,7	3,6	4,5	5,1	5,4
	кВт	л. с.	Q = л/мин	0	15	30	45	60	75	85	90
DIVERTRON 1000 M	0,65	0,88	H (M)	36	32,6	28,5	23,6	17	9,5	4,6	1,8
DIVERTRON X 1000 M	0,65	0,88		36	32,6	28,5	23,6	17	9,5	4,6	1,8
DIVERTRON 1200 M	0,75	1		46	41	35,5	29,2	21,8	13,5	7,8	3,5
DIVERTRON X 1200 M	0,75	1		46	41	35,5	29,2	21,8	13,5	7,8	3,5

ЭЛЕКТРОТЕХНИЧЕСКИЕ ХАРАКТЕРИСТИКИ И РАЗМЕРЫ

МОДЕЛЬ	ЭЛЕКТРОТЕХНИЧЕСКИЕ ХАРАКТЕРИСТИКИ					A	Ø D	Ч	DNM	РАЗМЕРЫ УПАКОВКИ			ОБЪЕМ УПАКОВКИ м³	КОЛ-ВО НА ПАLETTE	ВЕС кг
	СИЛОВОЙ ВХОД 50 Гц	P1 кВт	P2 НОМИНАЛ.		In А					L/A	L/B	H			
			кВт	л. с.											
DIVERTRON 1000 M	1x230 В~	900	0,65	0,88	3,8	150	30	450	1"	230	190	500	0,02	40	11
DIVERTRON X 1000 M	1x230 В~	900	0,65	0,88	3,8	150	30	450	1"	230	190	500	0,02	40	11
DIVERTRON 1200 M	1x230 В~	1100	0,75	1	4,8	150	30	480	1"	230	190	500	0,02	40	11
DIVERTRON X 1200 M	1x230 В~	1100	0,75	1	4,8	150	30	480	1"	230	190	500	0,02	40	11

