

DRB

Все изображения являются лишь ориентировочными



Насосы из специальных сплавов

Общие характеристики

Насосы из специальных сплавов

Мощность	0,37 ÷ 1,5 kW
Кол. полюсов	2
Напор	GAS 1¼"-2" Вер.
Свободный просвет	max 15 mm
Макс. производительность	12.5 l/s
Макс. напор	18 m

Электромеханический комплекс

Электромеханический комплекс из бронзы В10, предназначен для погружной работы. Комплект уплотнений, состоящий из 2 оппозитных механических уплотнений из карбида кремния оппозитно установленных и смазывающихся маслом. Двигатель в масляной ванне.

Назначение оборудования

Пригоден для работы с отфильтрованными, химически агрессивными жидкостями, красителями или морской водой. Может использоваться в кожевенной промышленности и на плавсредствах.

Материалы для изготовления

Каркас	Бронза В10
Материал крыльчатки	Бронза В10
Крепеж	Нержавеющая сталь - Класс А4
Стандартное уплотнение	Резина - VITON
Вал	Нержавеющая сталь - AISI 316
Комплект стандартных механических уплотнений	Два механических уплотнения из карбида кремния (2SiC)

Ограничения по эксплуатации

Макс. температура эксплуатации	40 °C
РН обработанной жидкости	5 ÷ 11
Вязкость обработанной жидкости	1 mm ² /s
Макс. глубина погружения	20 m
Плотность обработанной жидкости	1 Kg/dm ³
Макс. акустическое давление	70 dB
Макс. запусков/час	30

DRB

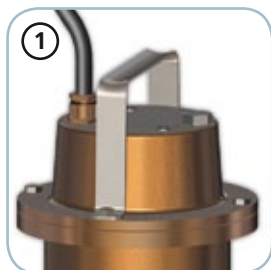
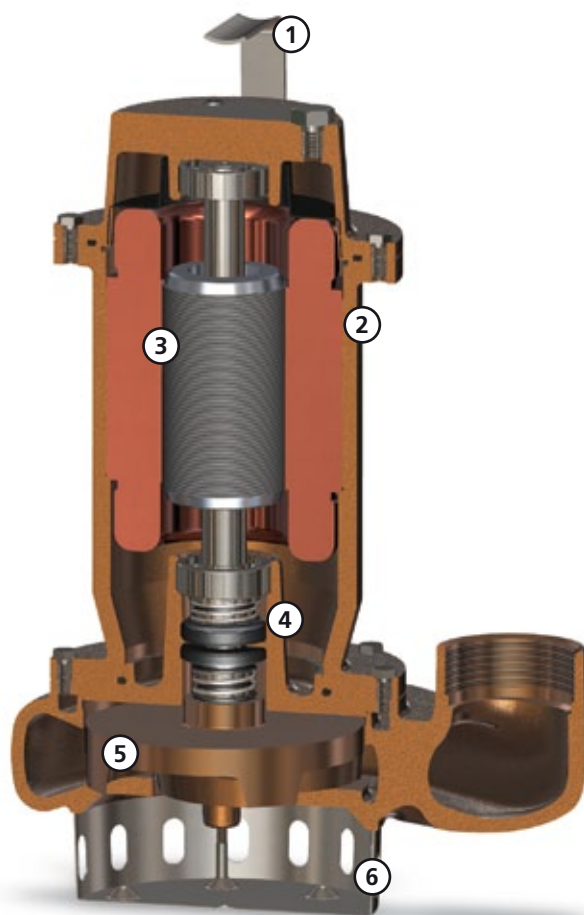
**Ручка / Кабельная муфта**

Ручка для подъема и переноса из нержавеющей стали AISI 316.

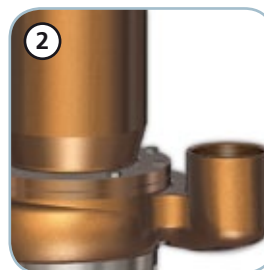
**Структура**

Конструкция из бронзы B10, которая делает насос пригодным для эксплуатации при наличии химически агрессивных жидкостей.

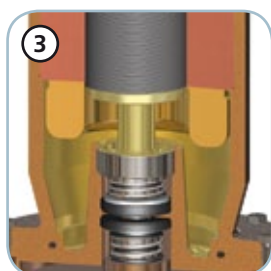
**Двигатель**

Двигатель в масляной ванне с тепловой защитой.

**Механические уплотнения**

Два механических уплотнения из карбида кремния (2SiC).

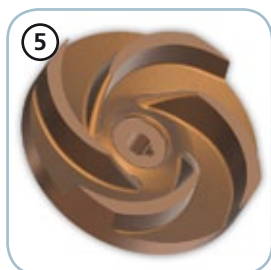
**Крыльчатка**

Многоканальная открытая крыльчатка из бронзы B10.

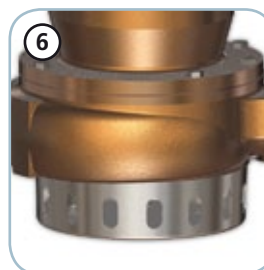
**Всасывающая решетка**

Всасывающая решетка из нержавеющей стали.

DRB

Модели с вертикальным резьбовым напорным патрубком 1¼" - 2 полюса

Характеристики

	l/s	0	1	2	3	4	5	6
	l/min	0	60	120	180	240	300	360
	m ³ /h	0	3.6	7.2	10.8	14.4	18.0	21.6
① DRB 50/2/G32V A0CM(T)/50		8.6	7.9	6.8	5.1	2.7		
② DRB 75/2/G32V A0CM(T)/50		11.9	11.5	10.5	8.9	6.8	4.1	1.0

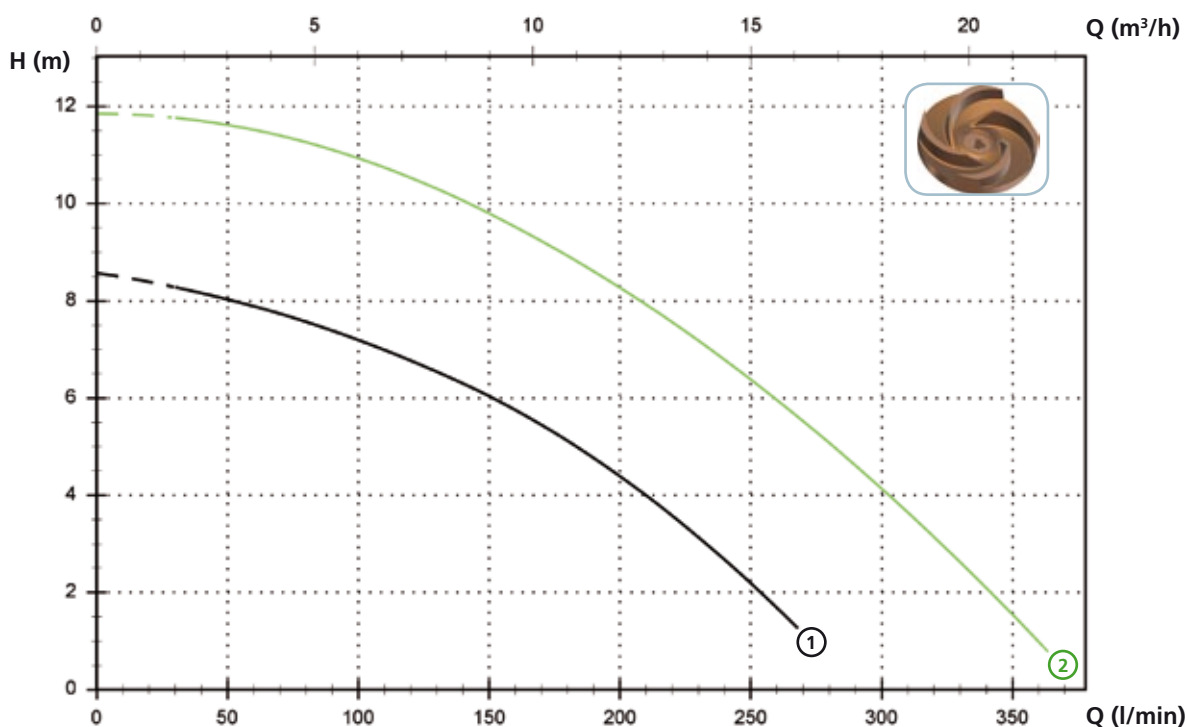

Технические данные

	V	Фазы	P1 (kW)	P2 (kW)	A	Rpm	Start	Ø	Свободный просвет
① DRB 50/2/G32V A0CM/50	230	1	-	0.37	2.9	2900	Dir	G 1¼"	15 mm
② DRB 75/2/G32V A0CM/50	230	1	-	0.55	3.9	2900	Dir	G 1¼"	15 mm

	V	Фазы	P1 (kW)	P2 (kW)	A	Rpm	Start	Ø	Свободный просвет
① DRB 50/2/G32V A0CT/50	400	3	-	0.37	1.1	2900	Dir	G 1¼"	15 mm
② DRB 75/2/G32V A0CT/50	400	3	-	0.55	1.4	2900	Dir	G 1¼"	15 mm

Модели с вертикальным резьбовым напорным патрубком 2" - 2 полюса

Характеристики

<i>l/s</i>	0	2	4	6	8	10	12
<i>l/min</i>	0	120	240	360	480	600	720
<i>m³/h</i>	0	7.2	14.4	21.6	28.8	36.0	43.2

① DRB 100/2/G50V A0CM(T)/50	12.2	11.3	9.8	7.7	4.8		
② DRB 150/2/G50V A0CM(T)/50	15.9	14.9	13.5	11.7	9.1	5.9	
③ DRB 200/2/G50V A0CM(T)/50	18.0	16.8	15.4	13.5	11.2	8.4	4.9

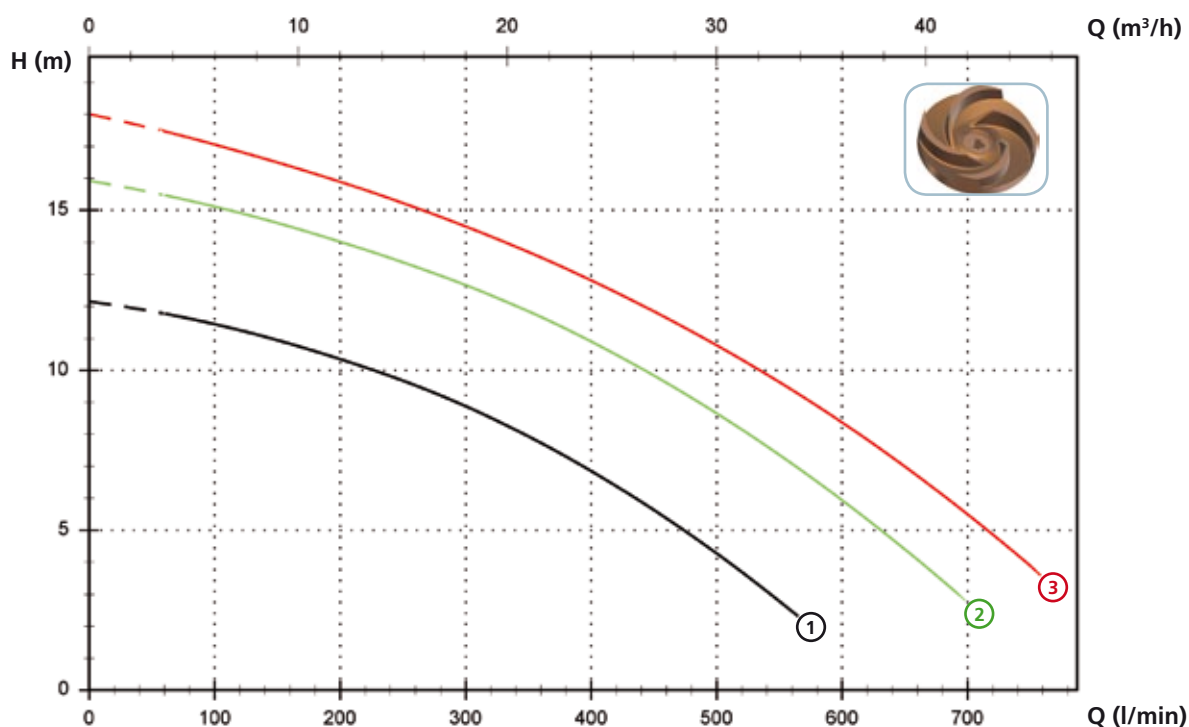

Технические данные

	V	Фазы	P1 (kW)	P2 (kW)	A	Rpm	Start	Ø	Свободный просвет
① DRB 100/2/G50V A0CM/50	230	1	-	0.88	6.5	2900	Dir	G 2"	15 mm
② DRB 150/2/G50V A0CM/50	230	1	-	1.1	8.2	2900	Dir	G 2"	15 mm
③ DRB 200/2/G50V A0CM/50	230	1	-	1.5	9.3	2900	Dir	G 2"	15 mm

	V	Фазы	P1 (kW)	P2 (kW)	A	Rpm	Start	Ø	Свободный просвет
① DRB 100/2/G50V A0CT/50	400	3	-	0.88	2.3	2900	Dir	G 2"	15 mm
② DRB 150/2/G50V A0CT/50	400	3	-	1.1	2.7	2900	Dir	G 2"	15 mm
③ DRB 200/2/G50V A0CT/50	400	3	-	1.5	3.5	2900	Dir	G 2"	15 mm

DRB

Доступные версии

(Обозначения версий на стр. 16)

	Доступные версии											Охлаждение				Комплект уплотнений				
	N A E	T	T C	T C D	T C D T	T C D G T	T C G	T C S T	T C S G T	T S	T R	T R G	N	CC CCE	FT	C G F T	2SIC	SICM	SICAL	2SICAL
DRB 50/2/G32V A0CM/50		●						●	●			●				●				
DRB 75/2/G32V A0CM/50		●						●	●			●				●				
DRB 100/2/G50V A0CM/50		●						●	●			●				●				
DRB 150/2/G50V A0CM/50		●						●	●			●				●				
DRB 200/2/G50V A0CM/50		●						●	●			●				●				
DRB 50/2/G32V A0CT/50	●											●				●				
DRB 75/2/G32V A0CT/50	●											●				●				
DRB 100/2/G50V A0CT/50	●											●				●				
DRB 150/2/G50V A0CT/50	●											●				●				
DRB 200/2/G50V A0CT/50	●											●				●				

Габаритные размеры и вес

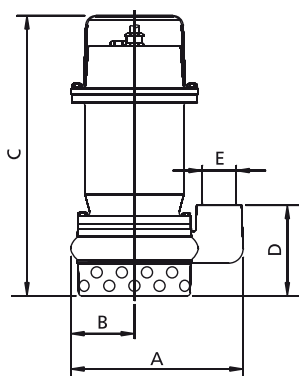

	A	B	C	D	E	F	kg
DRB 50/2/G32V A0CM(T)/50	210	75	340	110	G 1¼"	160	17
DRB 75/2/G32V A0CM (T)/50	210	75	340	110	G 1¼"	160	17
DRB 100/2/G50V A0CM (T)/50	265	100	390	125	G 2"	190	21
DRB 150/2/G50V A0CM (T)/50	265	100	390	125	G 2"	190	23
DRB 200/2/G50V A0CM (T)/50	265	100	390	125	G 2"	190	23

Размеры мм

Все размеры являются всего лишь ориентировочными

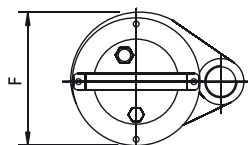

Размеры упаковки

	A	B	C
DRB 50/2/G32V A0CM(T)/50	385	225	245
DRB 75/2/G32V A0CM(T)/50	385	225	245
DRB 100/2/G50V A0CM(T)/50	475	285	235
DRB 150/2/G50V A0CM(T)/50	475	285	235
DRB 200/2/G50V A0CM(T)/50	475	285	235

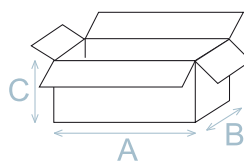

Размеры мм

Все размеры являются всего лишь ориентировочными

Установка

A

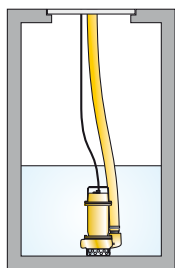

B

