

SBN

Все изображения являются лишь ориентировочными



Двухканальная закрытая крыльчатка

Общие характеристики

Двухканальная закрытая крыльчатка	
Мощность	18,5 ÷ 50,0 kW
Кол. полюсов	4 / 6
Напор	DN150 ÷ DN300 Гор.
Свободный просвет	90 ÷ 140 mm
Макс. производительность	378.0 l/s
Макс. напор	53.2 m

Электромеханический комплекс

Чугунный электромеханический комплекс EN-GJL-250, предназначенный для погружной работы. Комплект уплотнений, состоящий из 2 оппозитных механических уплотнений из карбида кремния в осматриваемом масляном колодце. Экологический двигатель сухого типа.

Назначение оборудования

Предназначаются для профессионального использования в суровых условиях, применяются в гражданских и промышленных очистных сооружениях. Подъем канализационных стоков и перекачка промышленного шлама, атмосферных осадков, содержащих твердые тела, рециркуляция необработанного или активного шлама, биологических жидкостей. Эта серия предназначена для системы охлаждения ZENIT для сухой или полупогружной установки.

Материалы для изготовления

Каркас	Чугун EN-GJL-250
Материал крыльчатки	Чугун EN-GJL-250
Крепеж	Нержавеющая сталь - Класс A2-70
Стандартное уплотнение	Резина - NBR
Вал	Нержавеющая сталь - AISI 420
Рубашка охлаждения	Углеродистая сталь / Нержавеющая сталь - AISI 304
Окраска	Эпоксидная, двухкомпонентная, на водной основе (средняя толщина 150 мкм)
Комплект стандартных механических уплотнений	Два механических уплотнения из карбида кремния (2SiC)

Ограничения по эксплуатации

Макс. температура эксплуатации	40 °C
РН обработанной жидкости	6 ÷ 14
Вязкость обработанной жидкости	1 mm ² /s
Макс. глубина погружения	20 m
Плотность обработанной жидкости	1 Kg/dm ³
Макс. акустическое давление	70 dB
Макс. запусков/час	20

SBN

**Охлаждение**

Возможность сухой установки с охлаждающей рубашкой (более подробная информация на стр. 17)

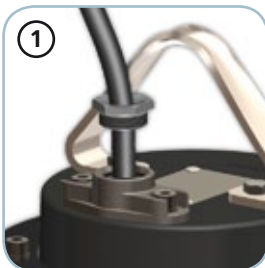
**Кабельная муфта**

Система кабельной муфты для обеспечения отличной водонепроницаемости. Отвинтив круглую гайку с универсальной резьбой, можно прикрепить к кабельной муфте жесткую трубу или резиновый шланг, чтобы защитить электрический кабель питания.

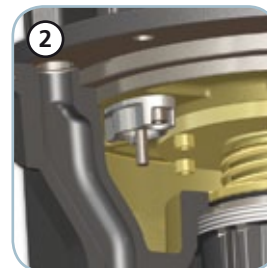
**Датчик**

Датчик обнаружения воды в камере с маслом механических уплотнений. Подключенный к электрическому щиту, этот датчик своевременно сигнализирует об износе первого механического уплотнения и предотвращает нанесение ущерба двигателю.

**Механические уплотнения**

Два механических уплотнения из карбида кремния (2SiC), оба устанавливаемых в масляной камере.

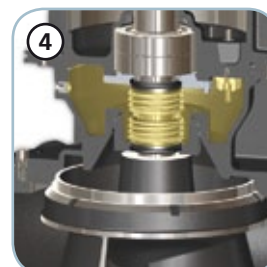
**Камера с маслом**

Большая осматриваемая камера с маслом для обеспечения большого срока службы механических уплотнений. Фланец обеспечивает простой доступ к отсеку уплотнений для проведения обслуживания.

**Вал двигателя**

Крыльчатка установлена на вал двигателя конической муфтой.

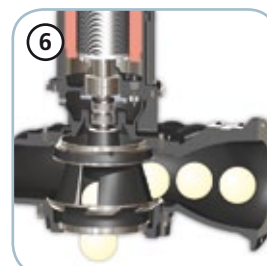
**Свободный просвет**

Большой свободный интегральный просвет позволяет выброс твердых тел, что предотвращает блокировку крыльчатки.

SBN

Модели с горизонтальным фланцевым напорным патрубком DN150 PN10-16 - 4 полюса

Характеристики

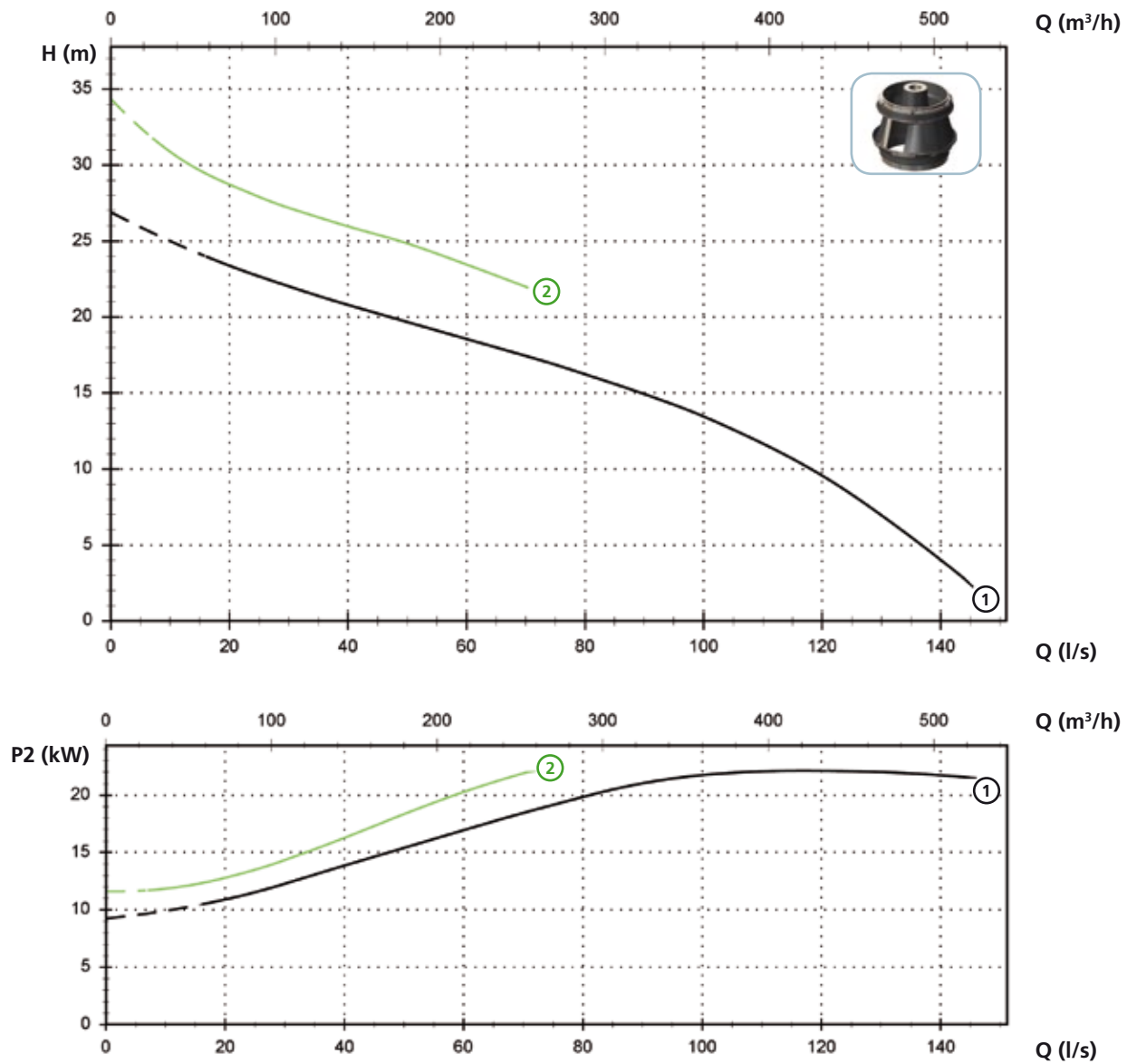

Технические данные

	V	Фазы	P1 (kW)	P2 (kW)	A	Rpm	Start	Ø	Свободный просвет
① SBN 3000/4/150 A1LT/50	400	3	25.3	22	43.5	1450	Y Δ	DN150 PN10-16	90 mm
② SBN 3000/4/150 F1LT/50	400	3	25.3	22	43.5	1450	Y Δ	DN150 PN10-16	90 mm

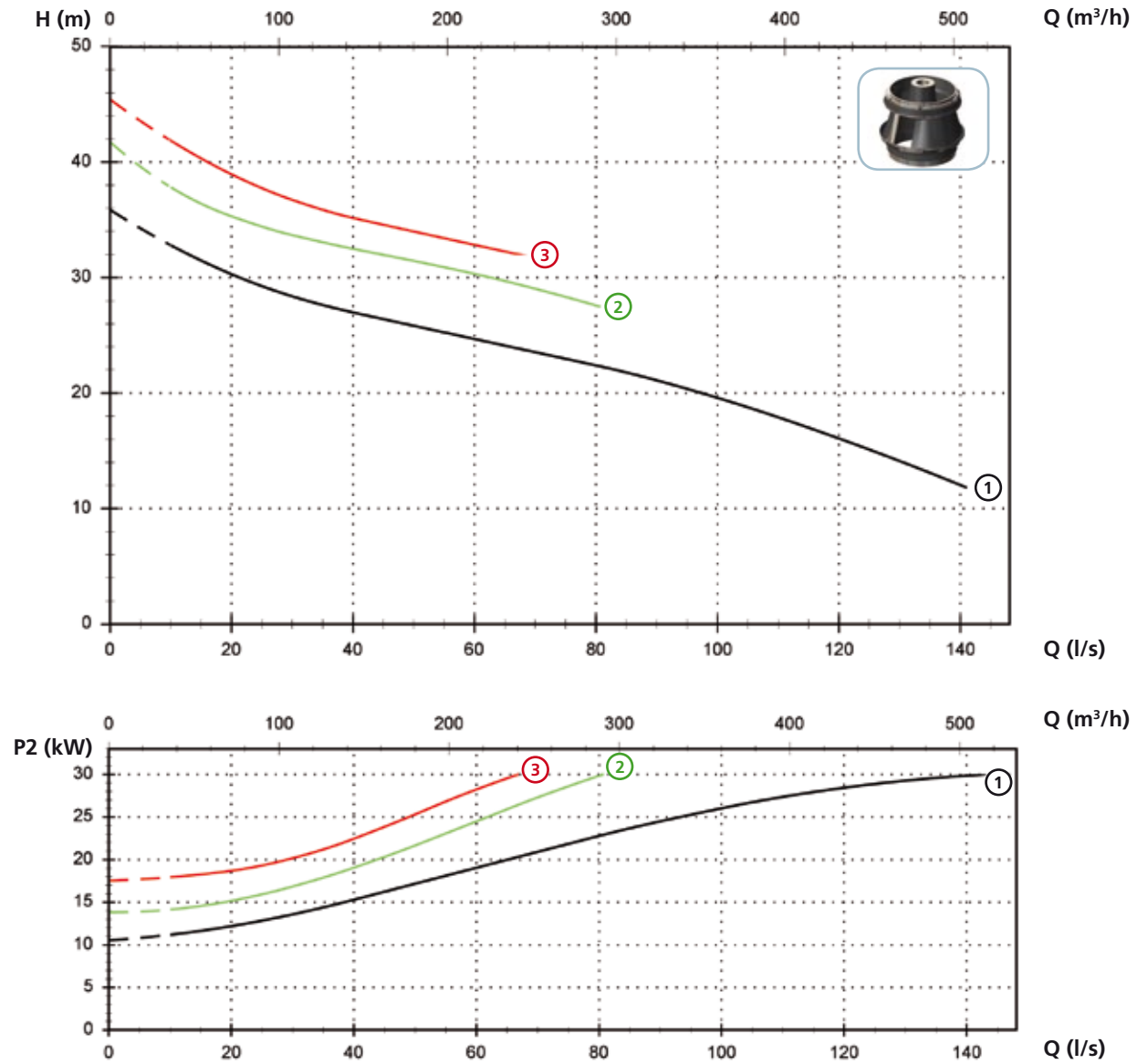
SBN**Модели с горизонтальным фланцевым напорным патрубком DN150 PN10-16 - 4 полюса****Характеристики****Технические данные**

	V	Фазы	P1 (kW)	P2 (kW)	A	Rpm	Start	Ø	Свободный просвет
① SBN 4000/4/150 A1LT/50	400	3	35.9	30	61	1450	Y Δ	DN150 PN10-16	90 mm
② SBN 4000/4/150 F1LT/50	400	3	35.9	30	61	1450	Y Δ	DN150 PN10-16	90 mm
③ SBN 4000/4/150 G1LT/50	400	3	35.9	30	61	1450	Y Δ	DN150 PN10-16	90 mm

SBN

Модели с горизонтальным фланцевым напорным патрубком DN150 PN10-16 - 4 полюса

Характеристики

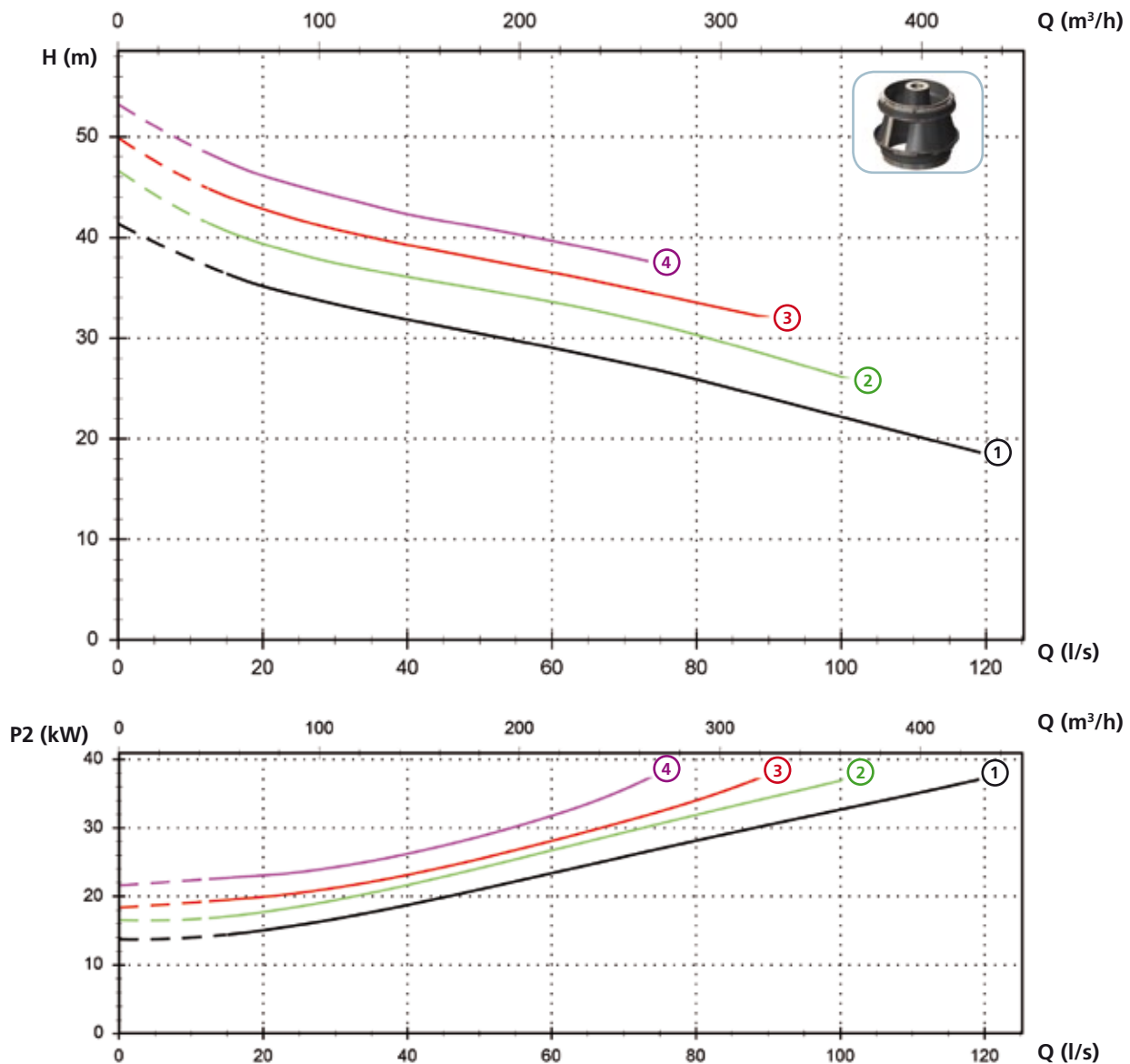

Технические данные

	V	Фазы	P1 (kW)	P2 (kW)	A	Rpm	Start	Ø	Свободный просвет
① SBN 5000/4/150 A1LT/50	400	3	45.8	37	76	1450	Y Δ	DN150 PN10-16	90 mm
② SBN 5000/4/150 F1LT/50	400	3	45.8	37	76	1450	Y Δ	DN150 PN10-16	90 mm
③ SBN 5000/4/150 G1LT/50	400	3	45.8	37	76	1450	Y Δ	DN150 PN10-16	90 mm
④ SBN 5000/4/150 H1LT/50	400	3	45.8	37	76	1450	Y Δ	DN150 PN10-16	90 mm

Модели с горизонтальным фланцевым напорным патрубком DN150 PN10-16 - 4 полюса

Характеристики

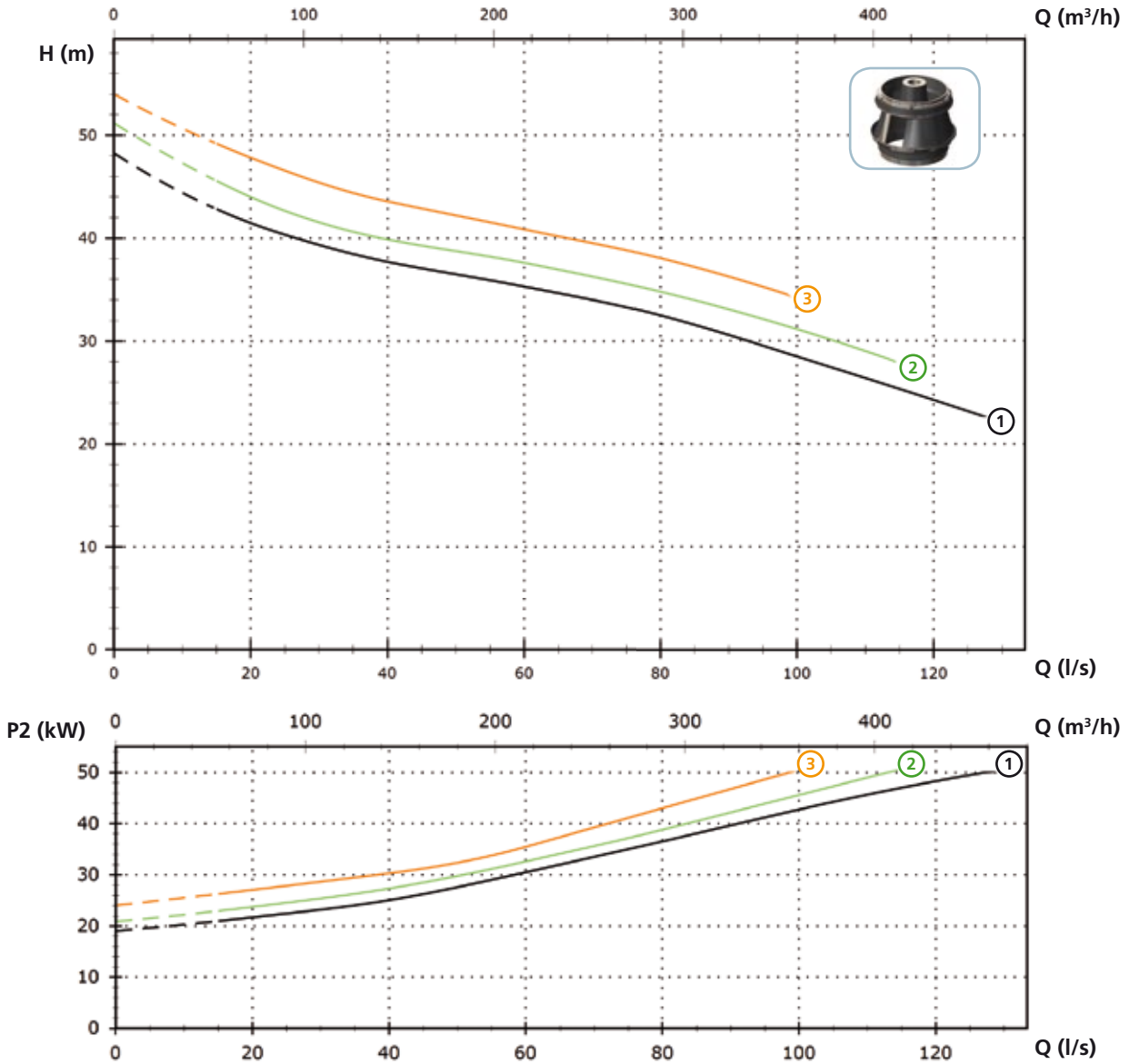

Технические данные

	V	Фазы	P1 (kW)	P2 (kW)	A	Rpm	Start	Ø	Свободный просвет
① SBN 6500/4/150 A0MT/50	400	3	54.8	50	90	1450	Y Δ	DN150 PN10-16	90 mm
② SBN 6500/4/150 F0MT/50	400	3	54.8	50	90	1450	Y Δ	DN150 PN10-16	90 mm
③ SBN 6500/4/150 G0MT/50	400	3	54.8	50	90	1450	Y Δ	DN150 PN10-16	90 mm

SBN

Модели с горизонтальным фланцевым напорным патрубком DN150 PN10-16 - 6 полюса

Характеристики

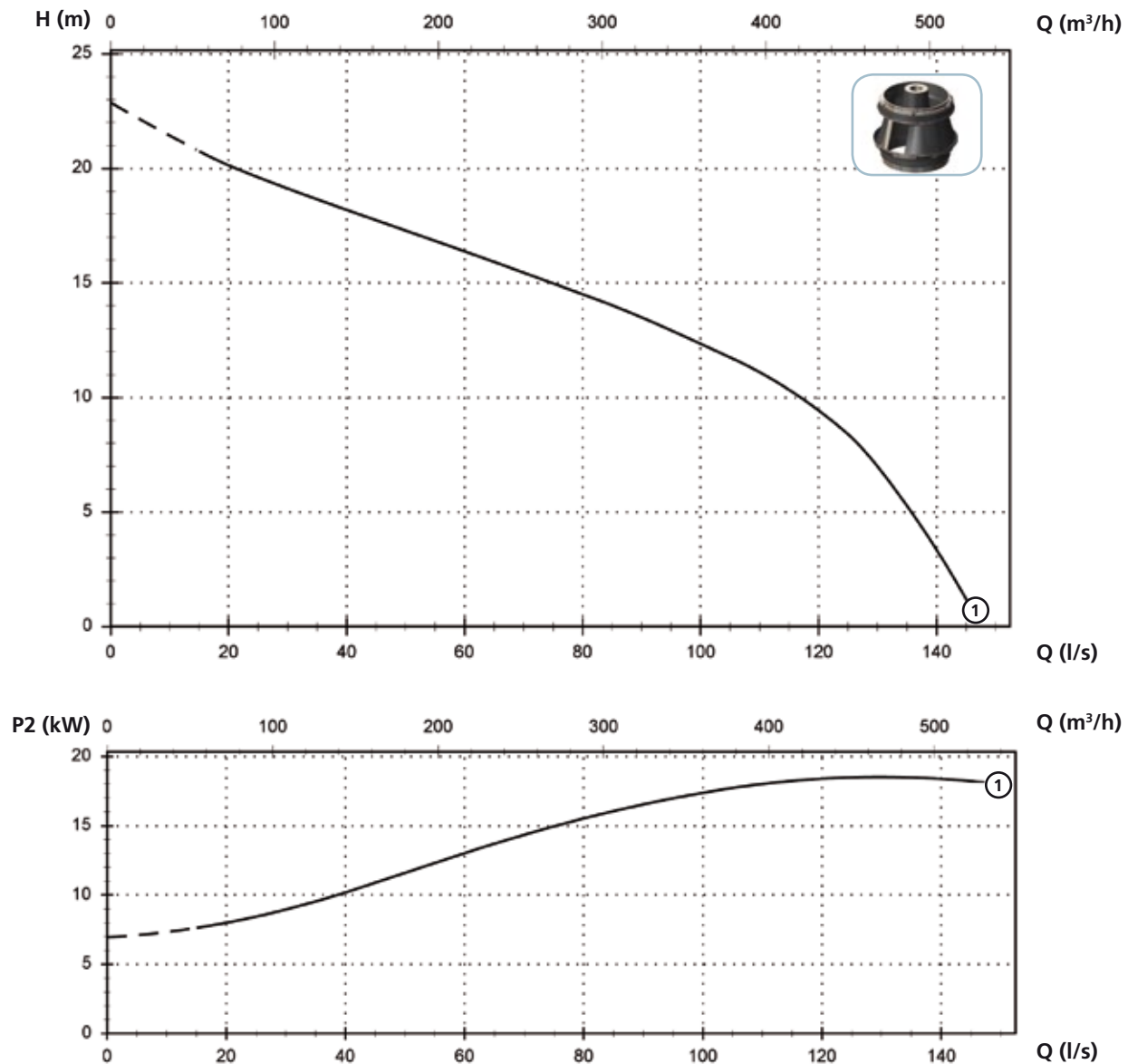

Технические данные

	V	Фазы	P1 (kW)	P2 (kW)	A	Rpm	Start	Ø	Свободный просвет
① SBN 2500/6/150 A1LT/50	400	3	23.0	18.5	40	960	Y Δ	DN150 PN10-16	90 mm

SBN

Модели с горизонтальным фланцевым напорным патрубком DN200 PN10 - 4 полюса

Характеристики

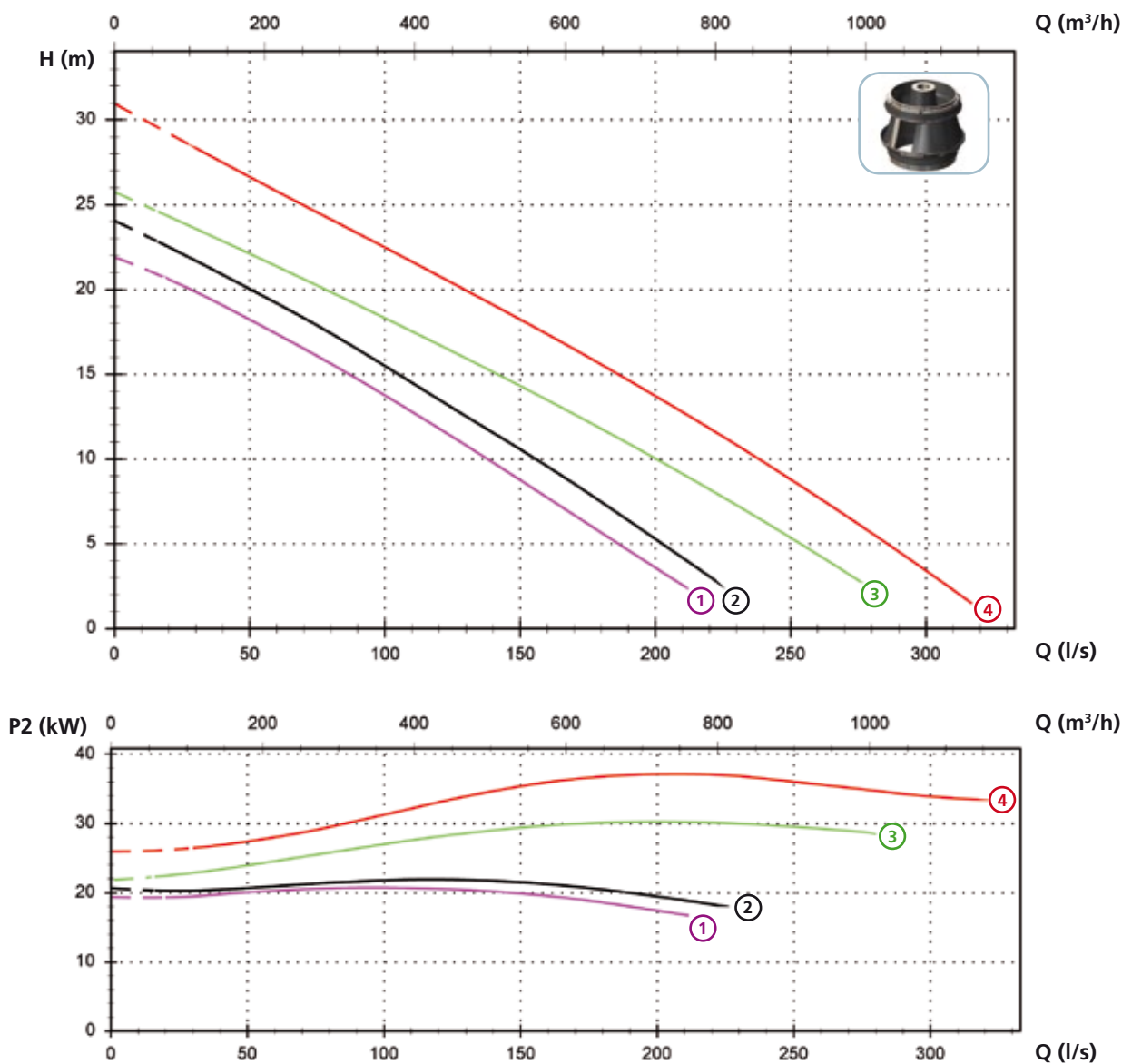

Технические данные

	V	Фазы	P1 (kW)	P2 (kW)	A	Rpm	Start	Ø	Свободный просвет
① SBN 3000/4/200 B1LT/50	400	3	23.8	22	41	1450	Y Δ	DN200 PN10	105x140 mm
② SBN 3000/4/200 A1LT/50	400	3	25.3	22	43.5	1450	Y Δ	DN200 PN10	105x140 mm
③ SBN 4000/4/200 A1LT/50	400	3	35.9	30	61	1450	Y Δ	DN200 PN10	105x140 mm
④ SBN 5000/4/200 A1LT/50	400	3	45.8	37	76	1450	Y Δ	DN200 PN10	105x140 mm

SBN

Модели с горизонтальным фланцевым напорным патрубком DN250 PN10 - 4 полюса

Характеристики

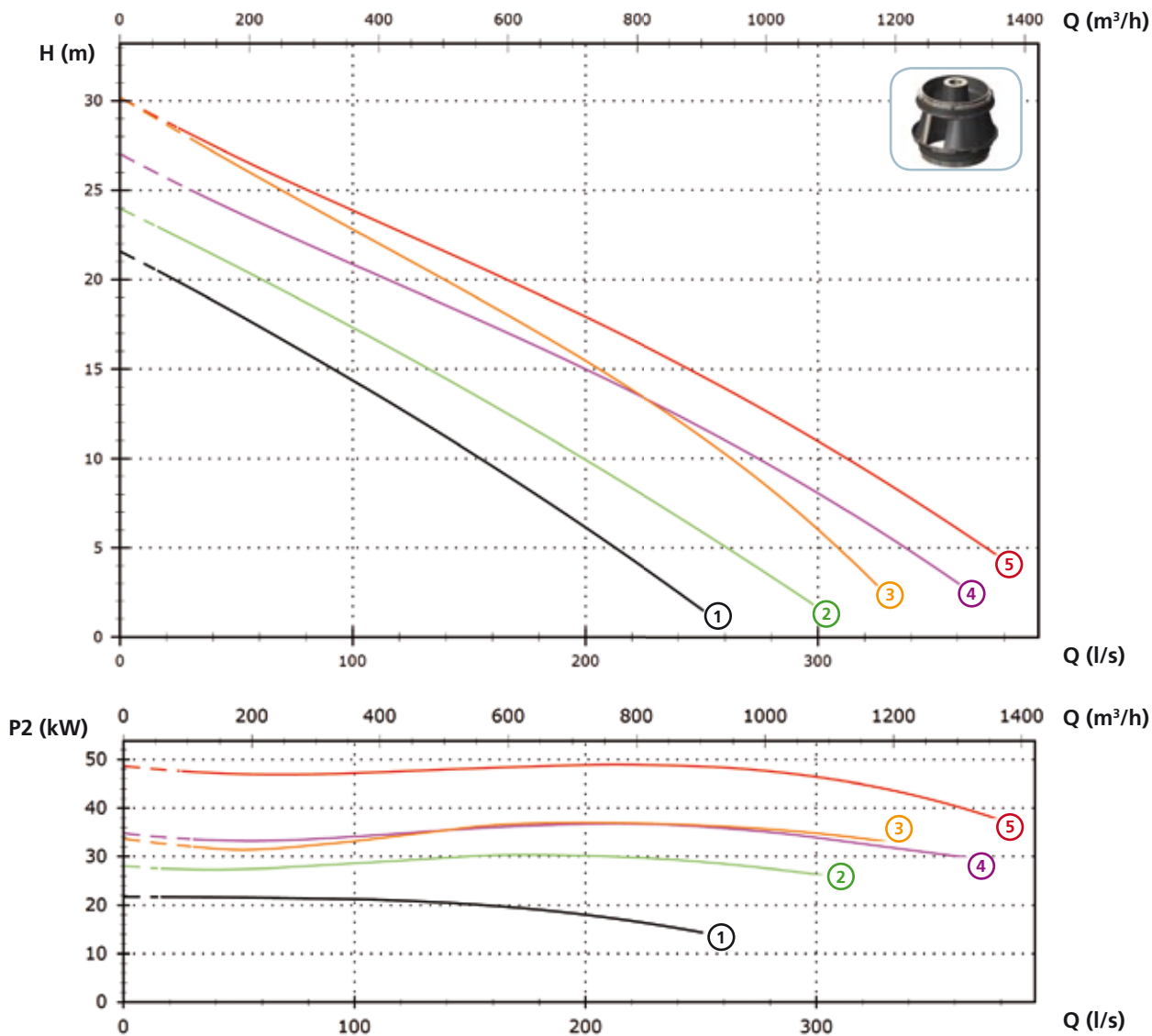

Технические данные

	V	Фазы	P1 (kW)	P2 (kW)	A	Rpm	Start	Ø	Свободный просвет
① SBN 3000/4/250 A1LT/50	400	3	25.3	22	43.5	1450	Y Δ	DN250 PN10	105x140 mm
② SBN 4000/4/250 A1LT/50	400	3	35.9	30	61	1450	Y Δ	DN250 PN10	105x140 mm
③ SBN 5000/4/250 A1LT/50	400	3	45.8	37	76	1450	Y Δ	DN250 PN10	105x140 mm
④ SBN 5000/4/250 B1LT/50	400	3	45.8	37	76	1450	Y Δ	DN250 PN10	135 mm
⑤ SBN 6500/4/250 A1MT/50	400	3	54.8	50	90	1450	Y Δ	DN250 PN10	110 mm

Модели с горизонтальным фланцевым напорным патрубком DN300 PN10 - 4 полюса

Характеристики

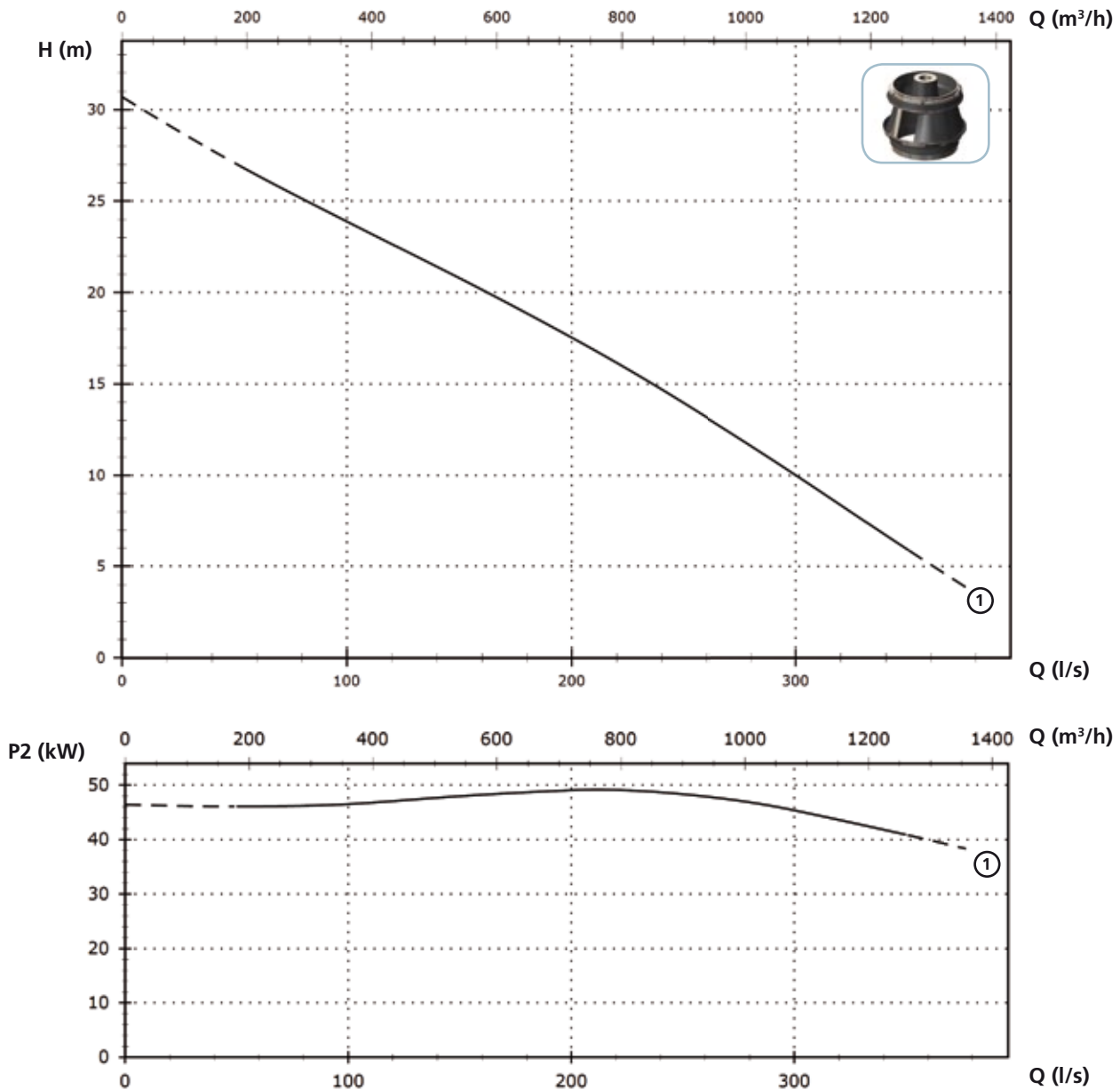

Технические данные

	V	Фазы	P1 (kW)	P2 (kW)	A	Rpm	Start	Ø	Свободный просвет
① SBN 6500/4/300 A0MT/50	400	3	54.8	50	90	1450	Y Δ	DN300 PN10	110 mm

SBN

Модели с горизонтальным фланцевым напорным патрубком DN250 PN10-6 полюса

Характеристики

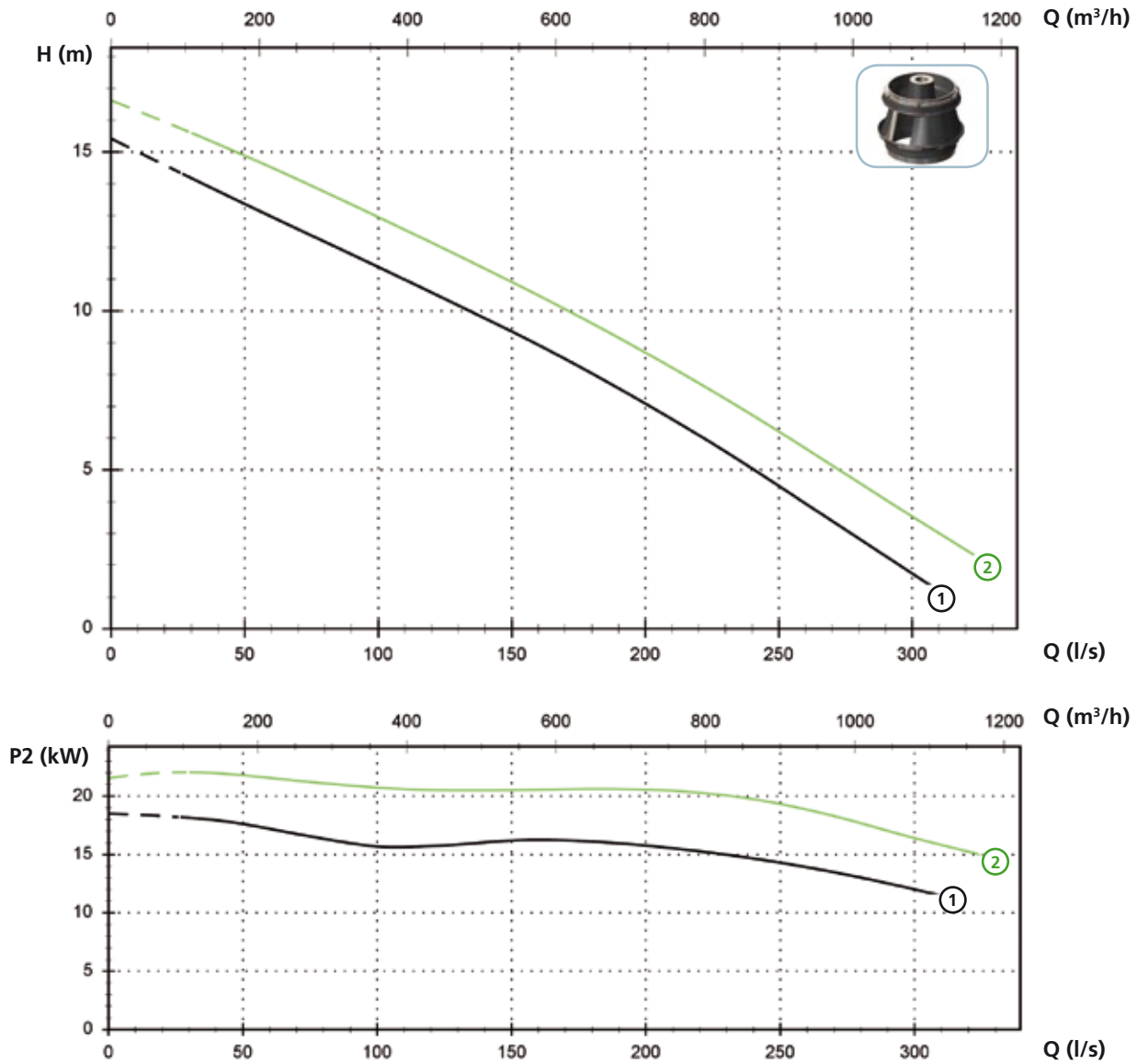

Технические данные

	V	Фазы	P1 (kW)	P2 (kW)	A	Rpm	Start	Ø	Свободный просвет
① SBN 2500/6/250 A2LT/50	400	3	23.0	18.5	40	960	Y Δ	DN250 PN10	130 mm
② SBN 3000/6/250 A2LT/50	400	3	26.1	22	46	960	Y Δ	DN250 PN10	130 mm

SBN

Модели с горизонтальным фланцевым напорным патрубком DN300 PN10 - 6 полюса

Характеристики

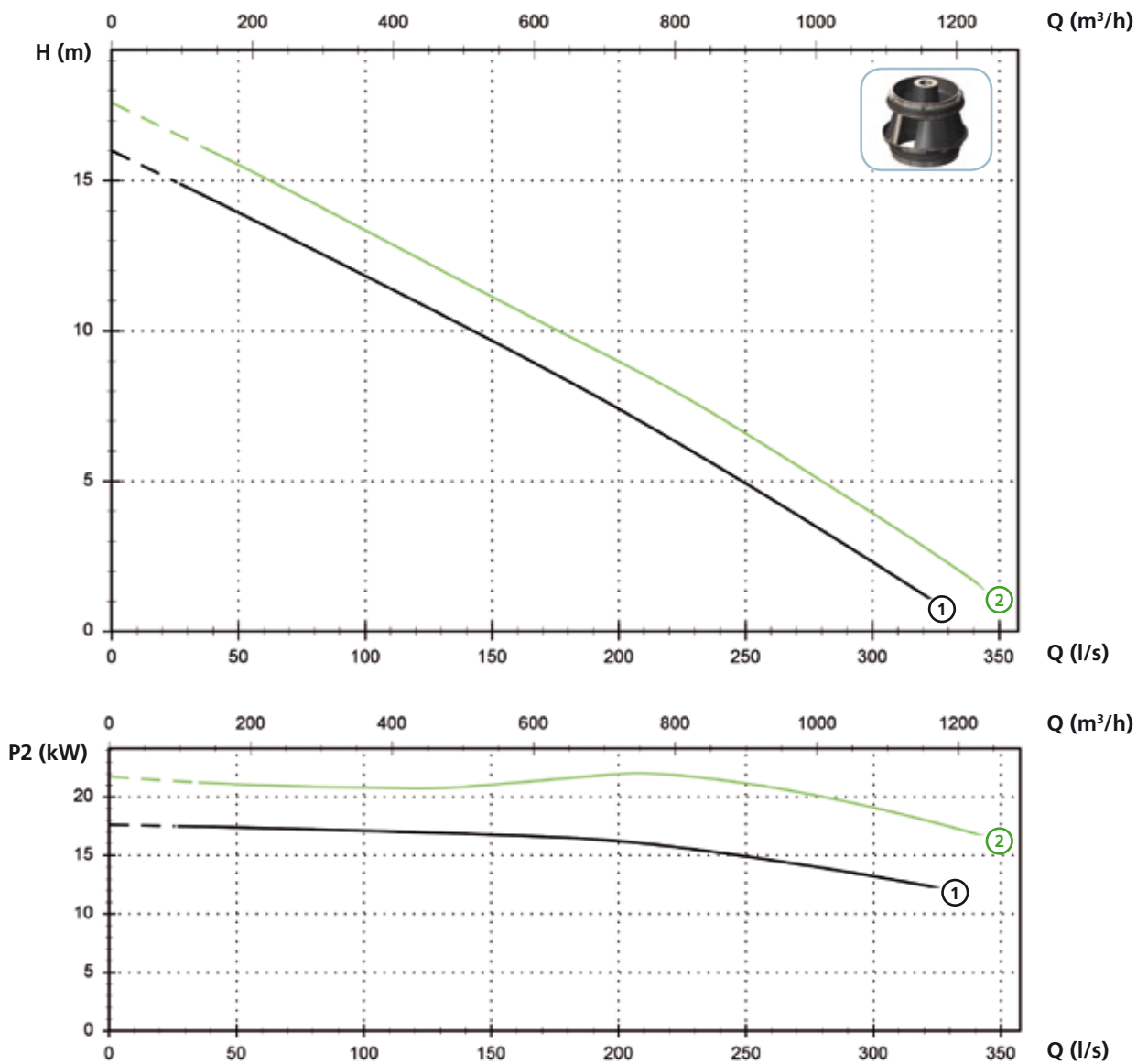

Технические данные

	V	Фазы	P1 (kW)	P2 (kW)	A	Rpm	Start	Ø	Свободный просвет
① SBN 2500/6/300 A1LT/50	400	3	23.0	18.5	40	960	Y Δ	DN300 PN10	130 mm
② SBN 3000/6/300 A1LT/50	400	3	26.1	22	46	960	Y Δ	DN300 PN10	130 mm

SBN

Доступные версии

(Обозначения версий на стр. 16)

	Доступные версии											Охлаждение				Комплект уплотнений			
	N A E	T	T C D	T C D	T C D	T C D	T C D	T C S	T C S	T C S	T C S	T R G	N	CC CCE	FT	C G F T	2SIC	SICM	SICAL
SBN 3000/4/150 A(F)1LT/50												●	●			●			
SBN 4000/4/150 A(F)(G)1LT/50												●	●			●			
SBN 5000/4/150 A(F)(G)(H)1LT/50												●	●			●			
SBN 6500/4/150 A(F)(G)0MT/50												●				●			
SBN 2500/6/150 A1LT/50												●	●			●			
SBN 3000/4/200 A(B)1LT/50												●	●			●			
SBN 4000/4/200 A1LT/50												●	●			●			
SBN 5000/4/200 A1LT/50												●	●			●			
SBN 3000/4/250 A1LT/50												●	●			●			
SBN 4000/4/250 A1LT/50												●	●			●			
SBN 5000/4/250 A(B)1LT/50												●	●			●			
SBN 6500/4/250 A1MT/50												●				●			
SBN 2500/6/250 A2LT/50												●	●			●			
SBN 3000/6/250 A2LT/50												●	●			●			
SBN 6500/4/300 A0MT/50												●				●			
SBN 2500/6/300 A1LT/50												●	●			●			
SBN 3000/6/300 A1LT/50												●	●			●			

Габаритные размеры и вес

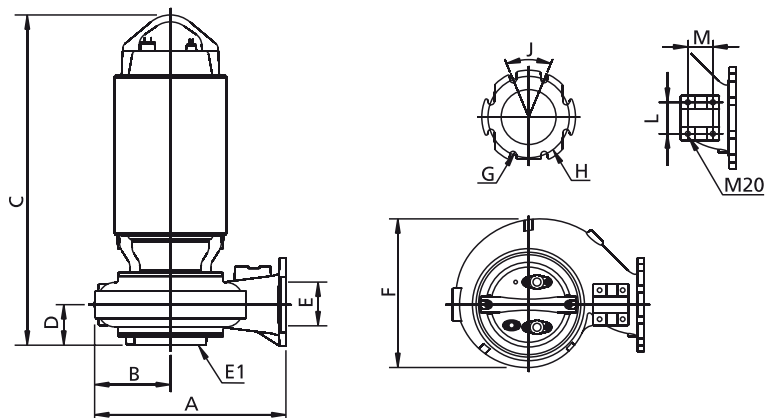

	A	B	C	D	E	E1 (*)	F	G	H	J	L	M	kg
SBN 3000/4/150 A(F)1LT/50	695	265	1155	130	150	150-200	520	24	240	45°	109	79	385
SBN 4000/4/150 A(F)(G)1LT/50	695	265	1155	130	150	150-200	520	24	240	45°	109	79	410
SBN 5000/4/150 A(F)(G)(H)1LT/50	695	265	1155	130	150	150-200	520	24	240	45°	109	79	423
SBN 6500/4/150 A(F)(G)0MT/50	695	265	1215	130	150	150	520	24	240	45°	109	79	476
SBN 2500/6/150 A1LT/50	695	265	1155	130	150	150-200	520	24	240	45°	109	79	410
SBN 3000/4/200 A(B)1LT/50	695	275	1205	150	200	200	540	24	295	45°	109	79	385
SBN 4000/4/200 A1LT/50	695	275	1205	155	200	200	540	24	295	45°	109	79	410
SBN 5000/4/200 A1LT/50	695	275	1205	150	200	200	540	24	295	45°	109	79	423
SBN 3000/4/250 A1LT/50	785	310	1200	150	250	250	610	24	350	30°	109	79	393
SBN 4000/4/250 A1LT/50	785	310	1205	155	250	200	610	24	350	30°	109	79	418
SBN 5000/4/250 A(B)1LT/50	785	310	1205	155	250	200	610	24	350	30°	109	79	431
SBN 6500/4/250 A1MT/50	880	370	1250	185	250	250	735	24	350	30°	109	79	525

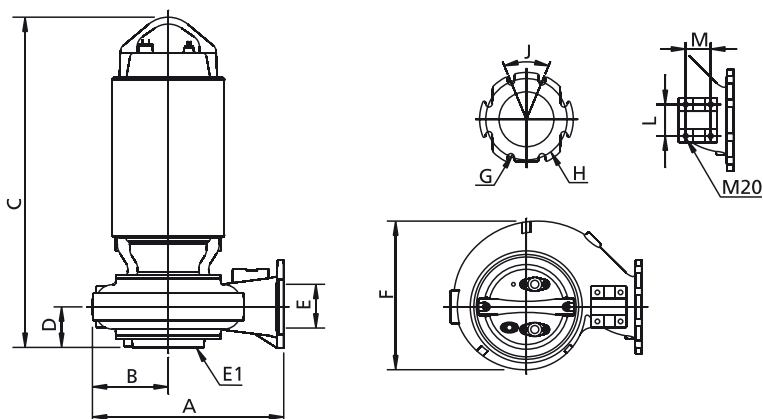

	A	B	C	D	E	E1 (*)	F	G	H	J	L	M	kg
SBN 2500/6/250 A2LT/50	880	370	1275	195	250	300	735	24	350	30°	109	79	470
SBN 3000/6/250 A2LT/50	880	370	1275	195	250	300	735	24	350	30°	109	79	480
SBN 6500/4/300 A0MT/50	945	405	1320	190	300	250	790	22	400	30°	109	79	548
SBN 2500/6/300 A1LT/50	940	400	1275	200	300	300	790	24	400	30°	109	79	520
SBN 3000/6/300 A1LT/50	940	400	1275	200	300	300	790	24	400	30°	109	79	540

Размеры мм

Все размеры являются всего лишь ориентировочными

(*) DN всасывающего фланца - PN6

Размеры упаковки

	A	B	C
SBN 3000/4/150 A(F)1LT/50	1080	1245	1135
SBN 4000/4/150 A(F)(G)1LT/50	1080	1245	1135
SBN 5000/4/150 A(F)(G)(H)1LT/50	1080	1245	1135
SBN 6500/4/150 A(F)(G)0MT/50	1080	1245	1135
SBN 2500/6/150 A1LT/50	1080	1245	1135
SBN 3000/4/200 A(B)1LT/50	1080	1245	1135
SBN 4000/4/200 A1LT/50	1080	1245	1135
SBN 5000/4/200 A1LT/50	1080	1245	1135
SBN 3000/4/250 A1LT/50	1080	1245	1135
SBN 4000/4/250 A1LT/50	1080	1245	1135
SBN 5000/4/250 A(B)1LT/50	1080	1245	1135
SBN 6500/4/250 A1MT/50	1080	1245	1135
SBN 2500/6/250 A2LT/50	1080	1245	1135
SBN 3000/6/250 A2LT/50	1080	1245	1135
SBN 6500/4/300 A0MT/50	1080	1245	1135
SBN 2500/6/300 A1LT/50	1080	1245	1135
SBN 3000/6/300 A1LT/50	1080	1245	1135

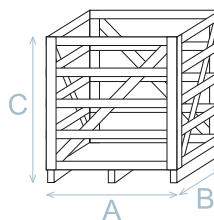

Размеры мм

Все размеры являются всего лишь ориентировочными

Установка

