

Характеристические кривые

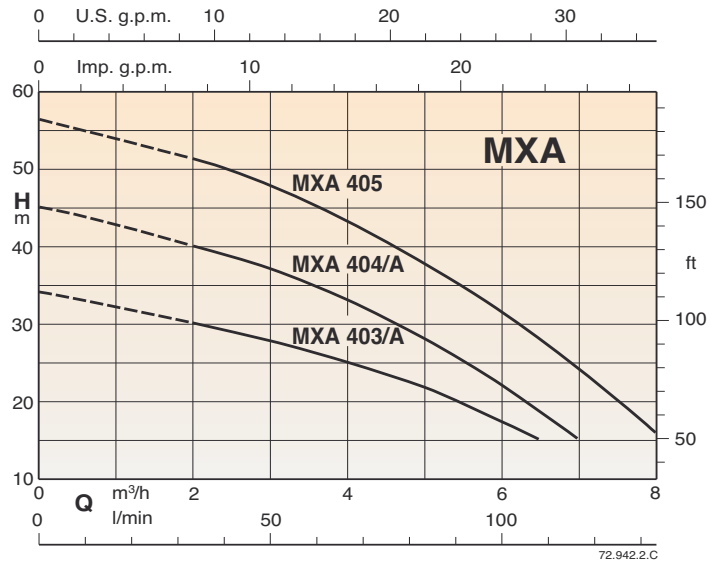

Тех. характеристики, габариты и вес

CENTRIMAT

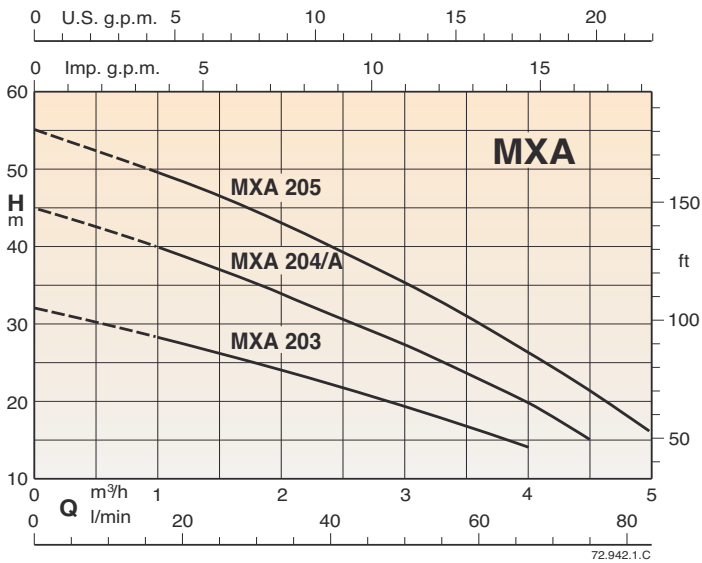
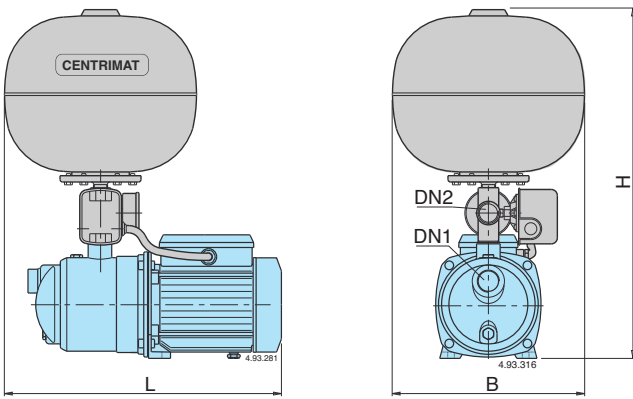

CENTRIMAT 1/1

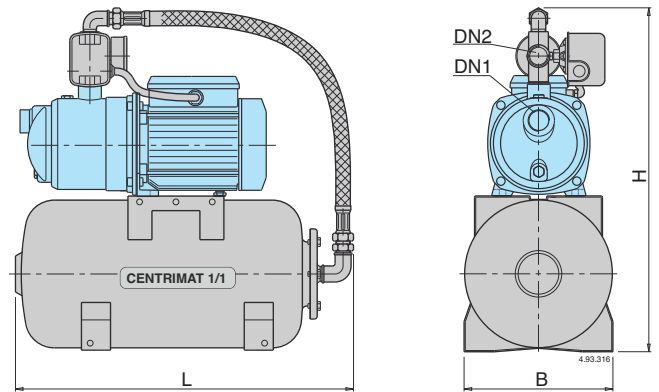

CENTRIMAT

3~ 230/400V	1~ 230V	кВт	л.с.	Q макс.* л/мин.	Реле давления бар	DN1	DN2	мм			кг
								B	L	H	
MXA 203/24	MXAM 203/24	0,45	0,6	62	1,2÷2,4	G 1	G1	360	427	583	13
MXA 204/A/24	MXAM 204/A/24	0,55	0,75	66	2,0÷3,5	G 1	G1		456	583	16
MXA 205/24	MXAM 205/24	0,75	1	66	2,5÷4,5	G 1 1/4	G1		529	626	22
MXA 403/A/24	MXAM 403/A/24	0,55	0,75	108	1,5÷2,7	G 1	G1		456	583	16
MXA 404/A/24	MXAM 404/A/24	0,75	1	108	2,0÷3,5	G 1	G1		456	583	17
MXA 405/24	MXAM 405/24	1,1	1,5	105	2,5÷4,5	G 1 1/4	G1		529	626	23

CENTRIMAT 1/1

3~ 230/400V	1~ 230V	кВт	л.с.	Q макс.* л/мин.	Реле давления бар	DN1	DN2	мм			кг
								B	L	H	
MXA 203/20	MXAM 203/20	0,45	0,6	62	1,2÷2,4	G 1	G1	255	530	532	14
MXA 204/A/20	MXAM 204/A/20	0,55	0,75	66	2,0÷3,5	G 1	G1		530	532	17
MXA 205/20	MXAM 205/20	0,75	1	66	2,5÷4,5	G 1 1/4	G1		530	575	23
MXA 403/A/20	MXAM 403/A/20	0,55	0,75	108	1,5÷2,7	G 1	G1		530	532	17
MXA 404/A/20	MXAM 404/A/20	0,75	1	108	2,0÷3,5	G 1	G1		530	532	18
MXA 405/20	MXAM 405/20	1,1	1,5	105	2,5÷4,5	G 1 1/4	G1		530	575	24

* Максимальная производительность насоса при минимальном калибровочном давлении реле давления