

КОНДИЦИОНИРОВАНИЕ: МОБИЛЬНЫЕ КОНДИЦИОНЕРЫ



MARCO POLO III

MARCO POLO III	ZACM-07 MP-III/N1	ZACM-09 MP-III/N1	ZACM-12 MP-III/N1
Модель	ZACM-07 MP-III/N1	ZACM-09 MP-III/N1	ZACM-12 MP-III/N1
Хладагент (фреон)	R410A		
Мощность (холод), BTU/h	7000	9000	12000
Производительность (холод), кВт	2,05	2,63	3,50
Потребляемая мощность (охлаждение), кВт	0,78	1,01	1,20
Уровень шума, дБА	52	53	53
Класс энергоэффективности, (охлаждение)	A	A	A
Степень защиты	IPX0	IPX0	IPX0
Электропитание, В~Гц	220-240 ~ 50	220-240 ~ 50	220-240 ~ 50
Класс электрозащиты	I класс	I класс	I класс
Габариты (Ш×В×Г), мм	354×698×338	354×698×338	354×698×338
Габариты в упаковке (Ш×В×Г), мм	400×868×384	400×868×384	400×868×384
Вес (нетто/брутто), кг	20,0/24,0	22,5/26,5	23,0/27,0

Модель	A, мм	B, мм	C, мм
ZACM-07 MP-III/N1	354	698	338
ZACM-09 MP-III/N1	354	698	338
ZACM-12 MP-III/N1	354	698	338

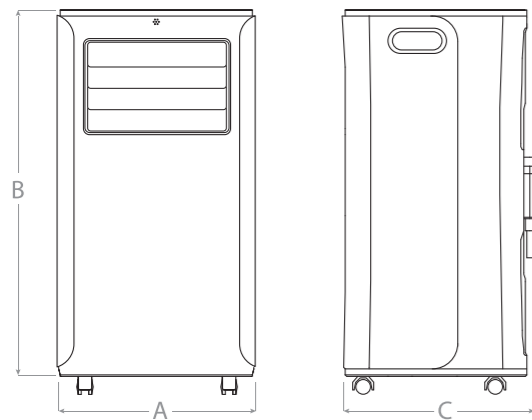

АКСЕССУАРЫ В КОМПЛЕКТЕ:

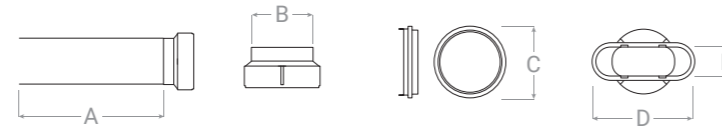

Воздухоотвод		Адаптеры		
A, мм	B, мм	C, мм	D, мм	E, мм
1500	150	155	237	137
1500	150	155	237	137

КОНДИЦИОНИРОВАНИЕ: МОБИЛЬНЫЕ КОНДИЦИОНЕРЫ



MASSIMO



MASSIMO BLACK

MASSIMO	ZACM-09 MS/N1 ZACM-09 MS/N1 Black	ZACM-12 MS/N1 ZACM-12 MS/N1 Black
Модель	ZACM-09 MS/N1 ZACM-09 MS/N1 Black	ZACM-12 MS/N1 ZACM-12 MS/N1 Black
Хладагент (фреон)	R410A	
Мощность (холод), BTU/h	9000	12000
Производительность (холод), кВт	2,63	3,51
Потребляемая мощность (охлаждение), кВт	0,98	1,20
Уровень шума, дБА	45	45
Класс энергоэффективности, (охлаждение)	A	A
Степень защиты	IPX0	IPX0
Электропитание, В~Гц	220-240 ~ 50	220-240 ~ 50
Класс электрозащиты	I класс	I класс
Габариты (Ш×В×Г), мм	435×715×350	435×715×350
Габариты в упаковке (Ш×В×Г), мм	485×860×395	485×860×395
Вес (нетто/брутто), кг	26/30	30/34

Модель	A, мм	B, мм	C, мм
ZACM-09 MS/N1 ZACM-09 MS/N1 Black	435	715	350
ZACM-12 MS/N1 ZACM-12 MS/N1 Black	435	715	350

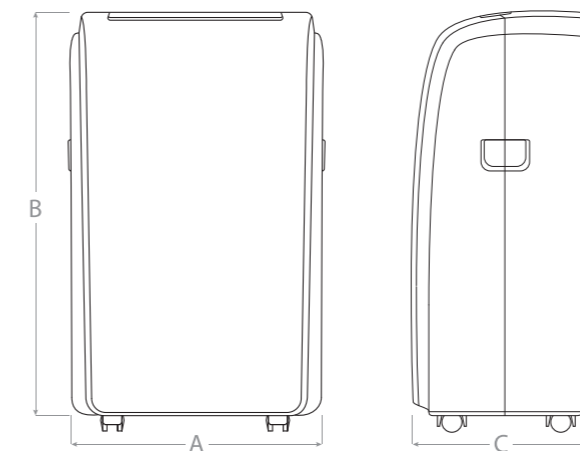

АКСЕССУАРЫ В КОМПЛЕКТЕ:

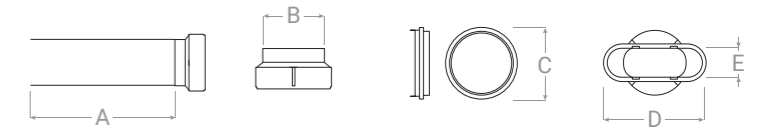

Воздухоотвод		Адаптеры		
A, мм	B, мм	C, мм	D, мм	E, мм
2000	130	136	131	30
1500	130	136	131	30