



OIL SEPERATORS (YAG SERIES)

In the liquid side of the system oil seperators are used the the outlet side of the compressors. Oil seperators are used to seperate the oil that is pressurised and pushed out with the refrigerant. Oil seperators are recovering the pushed oil and feeds the compressor with the same oil. Oil seperators have to be installed vertically and before take in to operation oil seperators have to be filled with the required amount of oil mensioned in the catalogue.

Working Pressure : 33 Bar
Working Temperature : -10 / 120 °C

ОТДЕЛИТЕЛИ МАСЛА (СЕРИИ YAG)

В жидкостной части системы отделители масла используются на стороне выхода из компрессора. Отделители масла используются для отделения масла, которое под давлением попало в хладогент. Отделитель масла изымает масло из хладогента и смазывает компрессор этим же маслом. Отделители масла должны быть установлены вертикально и перед началом работы должны быть заполнены необходимым количеством масла, указанным в каталоге.

Рабочее давление : 33 бар
Рабочая Температура : -10 / 120 °C

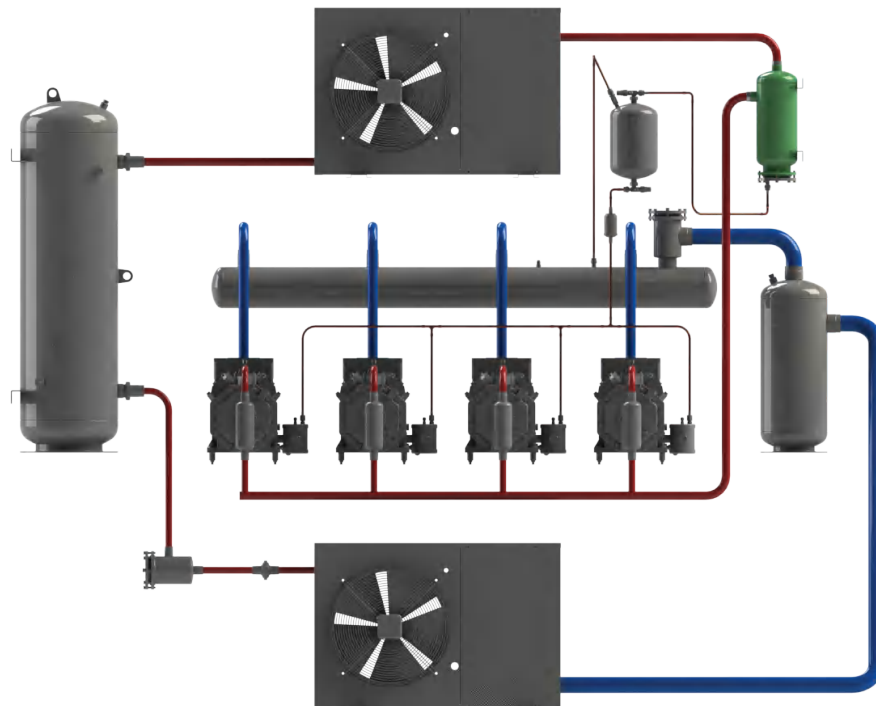

TECHNICAL DATA									ТЕХНИЧЕСКИЕ ДАННЫЕ	
Code Код	Type Тип	Draw. Черт.	V	V (m³/h)	First Oil Charge Первая заправка масла (Lt)	ø D	H	h1	Connections Подсоединения	
									Inlet - Outlet Вход - Выход	Oil Outlet Выпуск Масла
Y05-0010	YAG 1A-12	fig.a	1,6	10	0,7	101	255	-	12,8 ODS	1/4" SAE
Y05-0100	YAG 1A-16			17			255	-	16,1 ODS	
Y05-0200	YAG 1A-18			22			260	-	19,1 ODS	
Y05-0300	YAG 1A-22			30			260	-	22,5 ODS	
Y06-0400	YAG 1B-28	fig.b	5,2	35	0,9	140	443	297	28,7 ODS	3/8" SAE
Y06-0500	YAG 1B-35			45			443	297	35,2 ODS	
Y06-0600	YAG 1B-42			70			448	297	42,1 ODS	
Y06-0700	YAG 1B-54			90			444	287	54,2 ODS	
Y07-0300	YAG 2-22	fig.c	8	55	1,2	168	484	343	22,5 ODS	
Y07-0400	YAG 2-28			65			489	343	28,7 ODS	
Y07-0500	YAG 2-35			80			489	343	35,2 ODS	
Y07-0600	YAG 2-42			90			543	378	42,1 ODS	
Y07-0700	YAG 2-54	fig.d	16,5	110	1,5	219	583	390	54,2 ODS	
Y07-0800	YAG 2-67			130			649	440	67,3 ODS	
Y07-0900	YAG 2-80			150			649	435	80,3 ODS	
Y08-0600	YAG 3-42			41,5			130	2	323	
Y08-0700	YAG 3-54	160	694		250	FL 54				
Y08-0800	YAG 3-67	210	694		250	FL 67				
Y08-0900	YAG 3-80	250	700		250	FL 80				
Y08-1000	YAG 3-90	120	280	4	485	900	328	FL 90		
Y08-1100	YAG 3-108					155	330	1100	328	FL 108

