



NEW

Датчик втулочный с измерительным преобразователем температуры, калибруемый, с возможностью подключения к шине Modbus

Габаритный чертеж

HFTM - Modbus - T3

HFTM - Modbus - T3
с дисплеем

с дисплеем

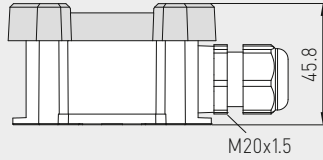
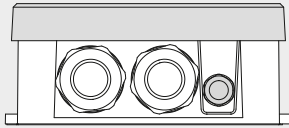

без дисплея

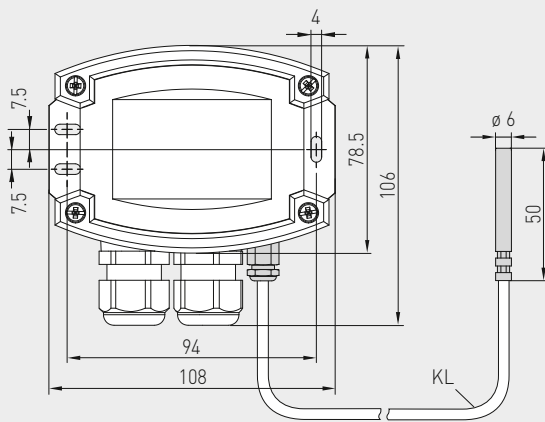
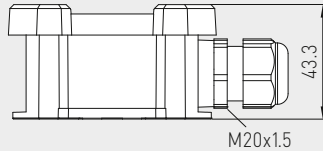
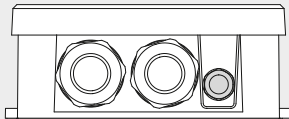

IP65 (стандартные)
с влагонепроницаемой
запрессовкой

IP68 (опционально)
в литой водонепроницаемой
оболочке*, с накаткой

IP54 (опционально)
с кабелем из стеклонити



* High-performance encapsulation against vibration, mechanical stress and humidity

PS-PROTECTION
PERFECT SENSOR PROTECTION

THERMASGARD® HFTM - Modbus - T3 Датчик втулочный с измерительным преобразователем температуры					
Тип / WG01	Чувств. элемент	Выход	Конструктивное исполнение	Дисплей	Арт. №
HFTM - Modbus - T3					
HFTM-MODBUS-T3	Pt1000	Modbus	вынесенный чувств. элемент		1101-62A6-0210-000
HFTM-MODBUS-T3 LCD	Pt1000	Modbus	вынесенный чувств. элемент	■	1101-62A6-4210-000
Дополнительная плата:	Степень защиты IP68 (гильза датчика в литой водонепроницаемой оболочке) погонный метр двухпроводного соединительного кабеля (силикон / PTFE / стеклонить) опционально — другая длина защитной гильзы				по запросу по запросу
ПРИНАДЛЕЖНОСТИ					
KA-2	Коммуникационный адаптер Modbus с интерфейсом USB/RS485 для подключения к системе и/или в качестве активного нагрузочного резистора шины				по запросу
TNE-xx	Погружная гильза из высококачественной стали V4A (1.4571) или никелированной латуни, Ø = 9 мм Подробная информация в последнем разделе «Принадлежности»!				