

Инверторные сплит-системы Inverto



LED-дисплей



Изображение является схематичным. Для правильной установки см. инструкцию по установке.

В комплекте



Пульт управления
LZ-KNP (в комплекте)

Описание

Сплит-система **Inverto** — инверторный кондиционер класса «Комфорт», разработанный специально для ценителей лаконичного дизайна и энергосберегающих технологий. Дизайн внутреннего блока в стиле Actual позволяет вписать кондиционер в гостиную или спальную комнату, не перегружая интерьер.

Inverto — доступный по цене кондиционер переменной производительности.

Отличительные особенности



Класс энергоэффективности A

Сплит-системы соответствуют предписаниям по энергоэффективности Европейской Директивы ERP (Energy related products).



Функции Follow me и «Самоочистка»

Follow me — изменяет режим работы, обеспечивая комфортную температуру в соответствии со значением датчика температуры, встроенного в дистанционный пульт управления.



Двойной автосвинг

Двойной автосвинг — функция, позволяющая управлять воздушным потоком с помощью вертикальных и горизонтальных жалюзи с 5–7 фиксированными положениями и плавным качанием, обеспечивающими равномерное распределение воздушного потока.



Дизайн в стиле Actual

Создает впечатление легкости, не перегружая интерьер.



Эффективные сменные фильтры (опция)

Способствуют эффективному очищению воздуха для создания комфортного микроклимата.



Высокоэффективный инверторный кондиционер с технологией Full DC Inverter

Сплит-системы оснащены высокоэффективным DC-инверторным компрессором и DC-инверторным вентилятором.



Проекционный дисплей

LED-дисплей. При желании выключается простым нажатием кнопки LED на пульте управления Intellect.

Габаритные размеры

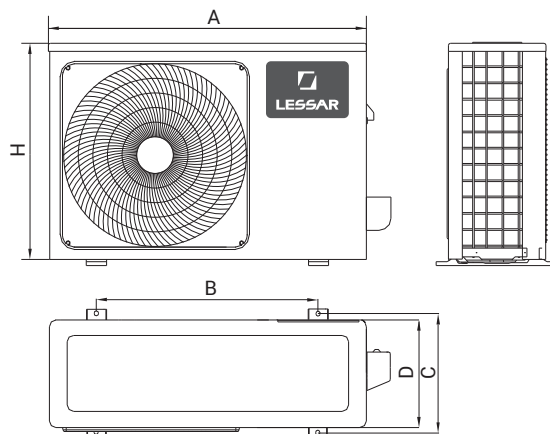
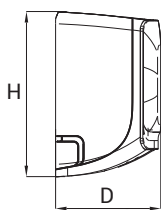
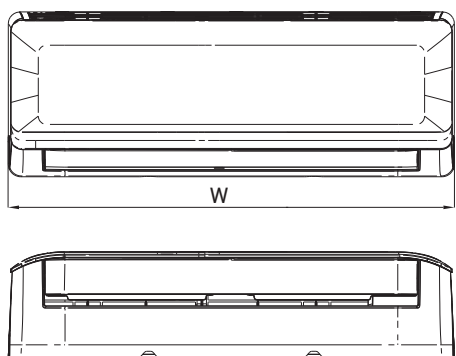

Модель (внутренний блок)	W, мм	D, мм	H, мм
LS-HE09KLA2B	722	187	290
LS-HE12KLA2B	802	189	297
LS-HE18KLA2B	965	215	319
LS-HE24KLA2B	1080	226	335

Модель (наружный блок)	A, мм	H, мм	D, мм	B, мм	C, мм
LU-HE09KLA2B	770	555	300	487	298
LU-HE12KLA2B	800	554	333	514	340
LU-HE18KLA2B	800	554	333	514	340
LU-HE24KLA2B	845	702	363	540	350

* Размер А указан без учета защитного кожуха и вентиляей.

Технические характеристики

NEW NEW NEW NEW

Сплит-система		LS-HE09KLA2B LU-HE09KLA2B	LS-HE12KLA2B LU-HE12KLA2B	LS-HE18KLA2B LU-HE18KLA2B	LS-HE24KLA2B LU-HE24KLA2B
Холодопроизводительность	BTU	9000 (от 4200 до 11 300)	12 000 (от 4700 до 15 400)	18 000 (от 6500 до 20 900)	24 000 (от 9100 до 27 600)
	кВт	2,63 (от 1,23 до 3,31)	3,51 (от 1,37 до 4,51)	5,27 (от 1,90 до 6,13)	7,03 (от 2,66 до 8,08)
Теплопроизводительность	BTU	10 000 (от 3100 до 12 800)	13 000 (от 3700 до 16 800)	19 000 (от 4870 до 23 000)	27 000 (от 7500 до 31 700)
	кВт	2,93 (от 0,9 до 3,75)	3,8 (от 1,08 до 4,92)	5,56 (от 1,37 до 6,79)	7,91 (от 2,19 до 9,28)
EER (класс)		3,51 (A)	3,23 (A)	3,21 (A)	3,11 (B)
COP (класс)		3,81 (A)	3,71 (A)	3,61 (A)	3,41 (B)
Потребляемая мощность					
Охлаждение	кВт	0,750 (от 0,90 до 1,270)	1,088 (от 0,100 до 1,740)	1,643 (от 0,150 до 2,350)	2,261 (от 0,230 до 3,110)
Обогрев	кВт	0,770 (от 0,140 до 1,340)	1,025 (от 0,170 до 1,760)	1,542 (от 0,230 до 2,400)	2,320 (от 0,320 до 3,320)
Рабочий ток					
Охлаждение	A	3,3 (от 0,4 до 5,5)	4,70 (от 0,4 до 7,5)	7,10 (от 0,7 до 10,2)	9,80 (от 1,0 до 13,5)
Обогрев	A	3,4 (от 0,6 до 5,8)	4,50 (от 0,7 до 7,6)	6,70 (от 1,0 до 10,4)	10,10 (от 1,4 до 14,4)
Напряжение / Частота источника питания	ф./В/Гц	1 / 220 / 50			
Хладагент		R410A			
Количество хладагента	г	700	950	1350	2000
Объем рециркулируемого воздуха внутреннего блока	м³/ч	230 / 309 / 416	294 / 478 / 539	420 / 505 / 750	560 / 750 / 1050
Внутренний блок					
Размеры (Ш × Г × В)	мм	722 × 187 × 290	802 × 189 × 297	965 × 215 × 319	1080 × 226 × 335
Упаковка (Ш × Г × В)	мм	790 × 270 × 370	875 × 285 × 375	1045 × 305 × 405	1155 × 315 × 415
Масса (нетто / брутто)	кг	7,3 / 9,7	8,2 / 10,7	10,8 / 14,1	12,9 / 16,5
Уровень шума мин. / макс.	дБ	20 / 23 / 31 / 39	21 / 22 / 32 / 38	21 / 27 / 33 / 42	26 / 30 / 40 / 46
Наружный блок					
Марка компрессора		GMCC			
Размеры (Ш × Г × В)	мм	720 × 270 × 495	800 × 333 × 554	800 × 333 × 554	845 × 363 × 702
Упаковка (Ш × Г × В)	мм	835 × 300 × 540	920 × 390 × 615	920 × 390 × 615	965 × 395 × 755
Масса (нетто / брутто)	кг	26,6 / 29,0	29,1 / 31,9	35,1 / 37,9	48,4 / 51,6
Максимальный уровень шума	дБ	55	53	55	60
Соединительные трубы					
Жидкостная линия	мм	6,35	6,35	6,35	9,53
Газовая линия	мм	9,53	9,53	12,7	15,9
Максимальная длина трубопровода	м	25	25	30	50
Максимальный перепад высот	м	10	10	20	25
Дозаправка хладагентом (свыше 5 метров)	г	15	15	15	30
Рекомендуемая площадь помещения	м²	до 26	до 35	до 52	до 70
Сечение кабеля питания	мм²	3 × 1,5			
Сечение соединительного кабеля	мм²	5 × 1,5			
Автомат токовой защиты	A	16		25	
Допустимая темп. наружного воздуха					
Охлаждение	°C	от -15 до +50			
Обогрев	°C	от -15 до +30			

Класс энергетической эффективности определен в соответствии с приказом МинПромТорга РФ № 357 от 29.04.10 (ред. от 12.12.11).