

Клапаны воздушные герметичные КВГ



Клапан воздушный герметичный (КВГ) предназначен для установки в воздуховодах систем приточной и вытяжной вентиляции в качестве запорного устройства с целью надёжного отключения воздухообмена помещений от наружной среды или одних помещений от других.

Основная область применения клапанов КВГ - это «чистые помещения». Наличие герметичного клапана в системе приточной или вытяжной вентиляции «чистого помещения» позволяет отключать отдельные подсистемы помещений, например, при замене фильтров высокой эффективности (в воздухоподающих блоках) без необходимости выключать всю систему приточно-вытяжной вентиляции объекта.

Герметичный клапан состоит из стального сварного корпуса, стальной поворотной заслонки с установленным на ней уплотнителем специальной формы, элементов герметичного привода, а также площадки для установки привода заслонки. Материал клапана позволяет проводить его дезинфекцию в соответствии с

требованиями руководящих документов Министерства Здравоохранения РФ.

Герметичность соединения клапана с воздуховодом обеспечивается резиновым уплотнением (установленным с двух сторон корпуса клапана) с последующей стандартной герметизацией.

По герметичности механизм привода заслонки соответствует «Классу В» по европейскому стандарту EN 1751:2014 «Вентиляция зданий. Воздухораспределительные устройства. Аэродинамические испытания регистров и клапанов».

По герметичности клапана в закрытом состоянии (герметичность заслонки), клапан соответствует «Классу 3» по стандарту EN 1751:2014.

Типоразмерный ряд изделий состоит из четырёх клапанов с возможностью изготовления каждого в следующих вариантах исполнения:

- КВГ в базовом исполнении, поставляется с установленной площадкой под ручной привод и рукояткой привода.
- КВГ П + ТИП ПРИВОДА поставляется в комплекте с электрическим приводом и универсальной площадкой для установки электрического привода.
- КВГ П поставляется в комплекте с универсальной площадкой для установки электрического привода, но без электрического привода. В этом случае тип привода в обозначении не указывается. Мощность устанавливаемого заказчиком привода выбирается по таблице.

Покрытие всех наружных и внутренних поверхностей клапана производится методом порошкового напыления в белый цвет (RAL 9016).

Система обозначений



Пример обозначения при заказе клапана воздушного герметичного для круглого воздушного канала диаметром 315 мм с установленным электроприводом «PolarBear» AST16.S с двумя встроенными вспомогательными переключателями. Напряжение питания электропривода 230 В:

КВГ 315 П + AST16.S

Пример обозначения при заказе клапана воздушного герметичного для круглого воздушного канала диаметром 200 мм в комплекте с универсальной площадкой под электрический привод и адаптером:

КВГ 200 П

Варианты комплектации клапана КВГ электроприводами «PolarBear»

Типоразмер клапана	Привод для режима открыто-закрыто		Момент вращения привода, Н×м	Привод для плавного регулирования		Момент вращения привода, Н×м	Привод для режима открыто-закрыто с механизмом возврата (функция «Safety»)		Момент вращения привода, Н×м	Привод для режима плавного регулирования с механизмом возврата (функция «Safety»)		Момент вращения привода, Н×м
	U = ~230 В	U = ~/=24 В		U = ~230 В	U = ~/=24 В		U = ~230 В	U = ~/=24 В		U = ~230 В	U = ~/=24 В	
КВГ 160	AST04(.S)	ADT04(.S)	4	-	ADM04	4	-	-	-	-	-	-
КВГ 200	AST08(.S)	ADT08(.S)	8	ASM08(.S)	ADM08(.S)	8	ASO-R08.F(S)	ADO-R08.F(S)	8	-	ADM-R08.F(S)	8
КВГ 250	AST08(.S)	ADT08(.S)	8	ASM08(.S)	ADM08(.S)	8	ASO-R08.F(S)	ADO-R08.F(S)	8	-	ADM-R08.F(S)	8
КВГ 315	AST16(.S)	ADT16(.S)	16	ASM16(.S)	ADM16(.S)	16	ASO-R16.F(S)	ADO-R16.F(S)	16	-	ADM-R16.F(S)	16

.S - приводы имеют два встроенных вспомогательных переключателя

Конструктивные схемы клапана КВГ

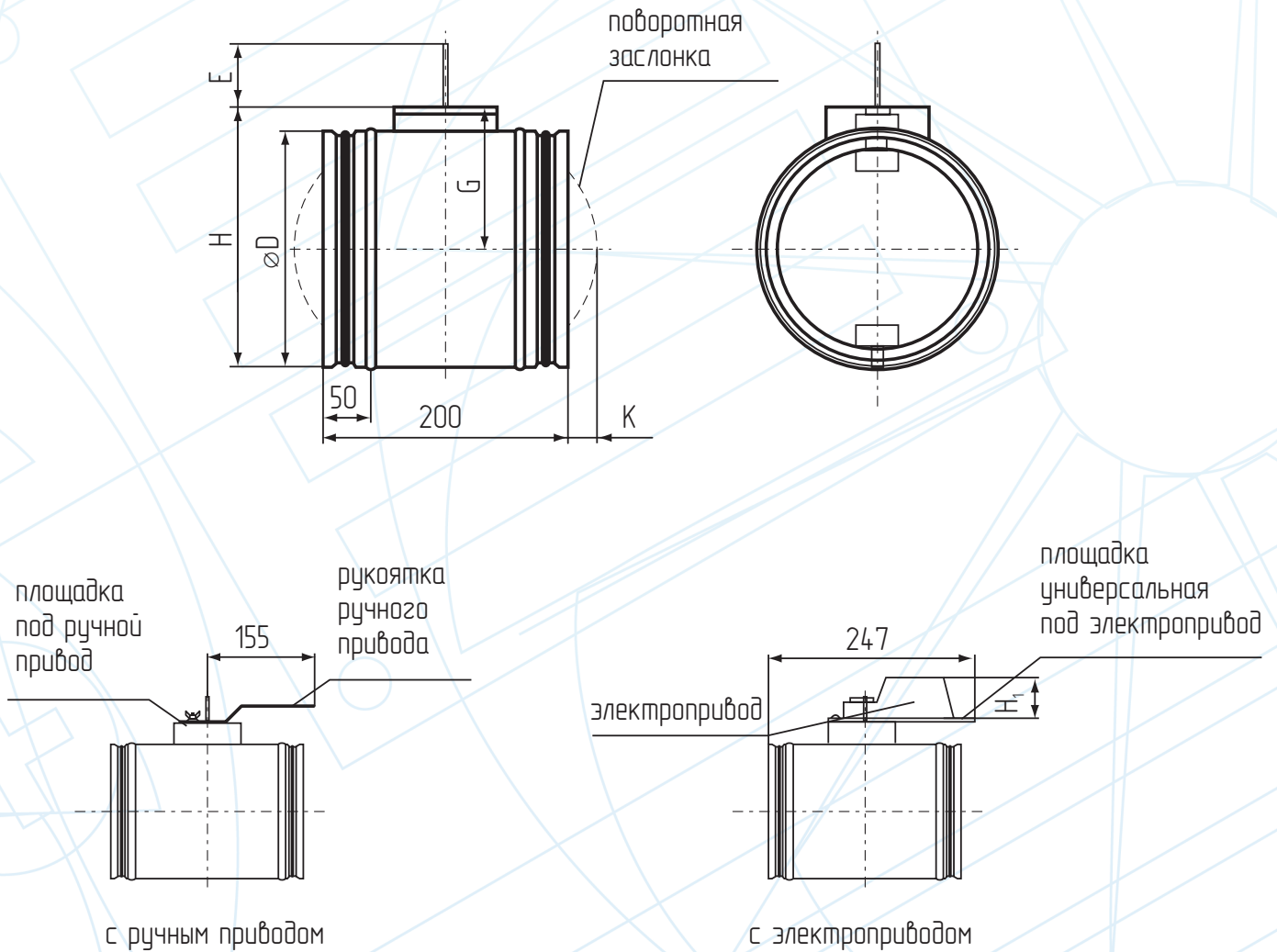

Характеристики клапана КВГ с электроприводами «PolarBear»

Типоразмер клапана	ØD, мм	H, мм	H ₁ , мм	E, мм	G, мм	Вылет заслонки K, мм	Производительность (не более), м ³ /ч	Момент вращения привода не менее, Н×м	Масса, кг
КВГ 160	158	195	65	53	120	-	430	4	1,8
КВГ 200	198	238	70	91	140	-	650	8	2,3
КВГ 250	248	290	70		168	25	1000	8	2,8
КВГ 315	313	355	70		200	58	1600	16	3,5