

ebm-papst Mulfingen GmbH & Co. KG

Bachmühle 2 · D-74673 Mulfingen

Phone +49 7938 81-0

Fax +49 7938 81-110

info1@de.ebmpapst.com

www.ebmpapst.com

Коммандитное товарищество · Юридический адрес Mulfingen
Районный суд Stuttgart · HRA 590344Совладелец Elektrobau Mulfingen GmbH · Юридический адрес Mulfingen
Районный суд Stuttgart · HRB 590142**Номинальные параметры**

| | | |
|--------------------------|-------------------|---------|
| Тип | R2E310-AA01-09 | |
| Двигатель | M2E074-GA | |
| Фаза | | 1~ |
| Номинальное напряжение | VAC | 230 |
| Частота | Hz | 50 |
| Метод опред. данных | | сн |
| Соответствует нормативам | | - |
| Скорость вращения | min ⁻¹ | 2500 |
| Входная мощность | W | 455 |
| Потребляемый ток | A | 2,0 |
| Конденсатор | µF | 12 |
| Напряжение конденсатора | VDB | 400 |
| Стандартный конденсатор | | S0 (CE) |
| Мин. противодействие | Pa | 0 |
| Мин. темп. окр. среды | °C | -25 |
| Макс. темп. окр. среды | °C | 25 |
| Пусковой ток | A | 3,12 |

мн = Макс. нагрузка · мк = Макс. КПД · сн = Свободное нагнетание · тк = Требование клиента · ук = Установка клиента
Мы сохраняем за собой право на внесение изменений



Техническое описание

| | |
|--|---|
| Вес | 5,1 kg |
| Размер двигателя | 310 mm |
| Покрытие ротора | С лакокрасочным покрытием черного цвета |
| Материал рабочего колеса | Алюминиевая пластина |
| Количество лопастей | 6 |
| Направление вращения | Справа, вид на ротор |
| Степень защиты | IP 44; в зависимости от монтажного положения согл. EN 60034-5 |
| Класс изоляции | «F» |
| Класс защиты от влаги (F) / класс защиты окружающей среды (H) | H1 |
| Максимально допустимая темп. окружающей среды электродвигателя (трансп./ хранение) | + 80 °C |
| Минимально допустимая темп. окружающей среды электродвигателя (трансп./ хранение) | - 40 °C |
| Положение при монтаже | Горизонтальное расположение вала или ротор вниз; ротор вверх — по запросу |
| Отверстия для отвода конденсата | Со стороны ротора |
| Режим работы | S1 |
| Тип подшипников электродвигателя | Шарикоподшипники |
| Контактный ток по IEC 60990 (измерительная схема рис. 4, TN-система) | < 0,75 mA |
| Защита двигателя | Ручной сброс реле температуры |
| Вывод кабеля подключения | Разл. |
| Класс защиты двигателя | I (если защитный провод подключен стороной заказчика) |
| Соответствие продукта стандартам | EN 60335-1 |
| Допуск | SEM; EAC |

Чертеж изделия

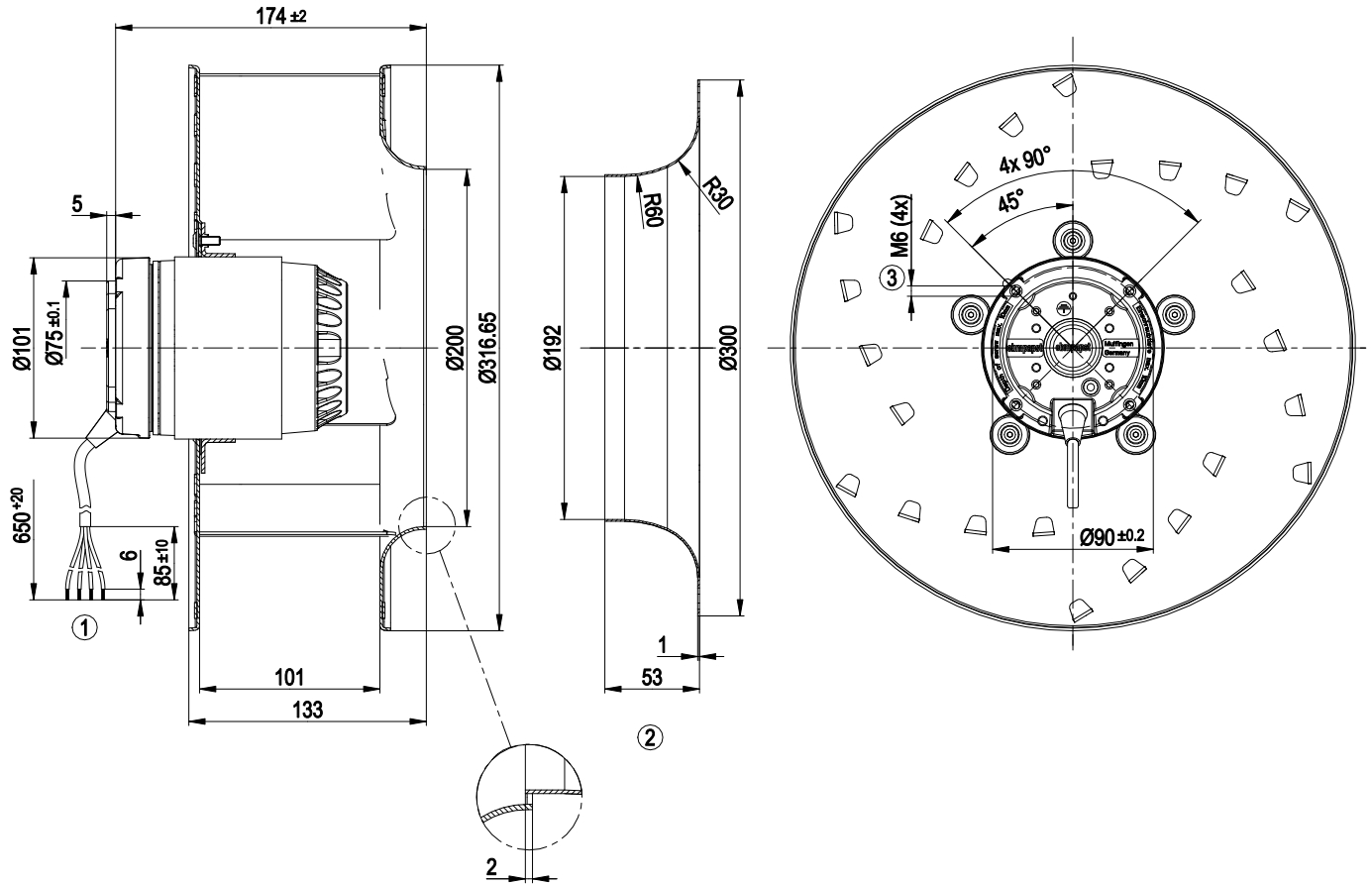

| | |
|---|---|
| 1 | Соединительный кабель силиконовый 4G 0,5 мм ² , 4 присоединенных кабельных наконечника |
| 2 | Аксессуар: входной диффузор 97512-2-4013, не входит в комплект поставки. |
| 3 | Глубина ввинчивания: макс. 10 мм |

Схема подключения

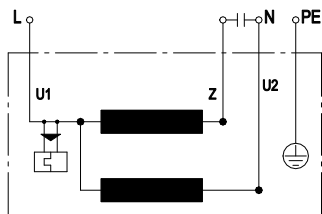

| | | | | | |
|----|----------------|---|------------|----|--------|
| U1 | синий | Z | коричневый | U2 | черный |
| PE | зеленый/желтый | | | | |

Характеристики: производительность по воздуху 50 Hz

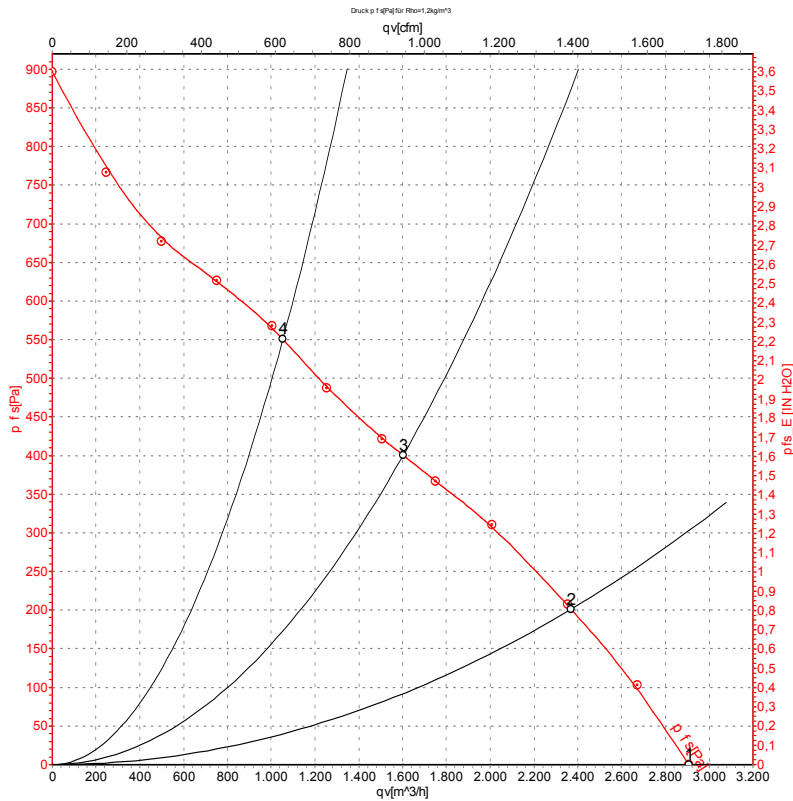

Измерение: LU-116895-1

Замеры производительности соответствуют ISO 5801 категория А. Для детального уточнения способа замеров, Вам необходимо обратиться к специалистам ebm-papst. Уровень звукового давления со стороны всасывания: LwA по ISO 13347 / LpA с расстоянием 1 м от оси вентилятора. Данные действительны только при указанных условиях измерения и могут варьироваться в зависимости от условий установки. При отклонении от стандартной конфигурации, необходимо проверить все значения в собранной установке.

Данные измерений

| | U | f | n | P _e | I | LpA _{in} | LwA _{in} | q _v | P _{fs} | q _v | P _{fs} |
|---|-----|----|-------------------|----------------|------|-------------------|-------------------|-------------------|-----------------|----------------|-----------------|
| | V | Hz | min ⁻¹ | W | A | dB(A) | dB(A) | m ³ /h | Pa | cfm | in. wg |
| 1 | 230 | 50 | 2290 | 540 | 2,37 | 76 | 84 | 2905 | 0 | 1710 | 0,00 |
| 2 | 230 | 50 | 2175 | 574 | 2,49 | 71 | 79 | 2370 | 200 | 1395 | 0,80 |
| 3 | 230 | 50 | 2085 | 584 | 2,54 | 67 | 75 | 1605 | 400 | 945 | 1,61 |
| 4 | 230 | 50 | 2150 | 562 | 2,44 | 67 | 75 | 1055 | 550 | 620 | 2,21 |

U = Напряжение питания · f = Частота · n = Скорость вращения · P_e = Входная мощность · I = Потребляемый ток · LpA_{in} = Уровень звуков. давления со стороны всасывания
LwA_{in} = Уровень звуковой мощности со стороны всасывания · q_v = Расход воздуха · P_{fs} = Увелич. давления