

**ebm-papst Mulfingen GmbH & Co. KG**

Bachmühle 2 · D-74673 Mulfingen

Phone +49 7938 81-0

Fax +49 7938 81-110

info1@de.ebmpapst.com

www.ebmpapst.com

Коммандитное товарищество · Юридический адрес Mulfingen  
Районный суд Stuttgart · HRA 590344Совладелец Elektrobau Mulfingen GmbH · Юридический адрес Mulfingen  
Районный суд Stuttgart · HRB 590142**Номинальные параметры**

Тип	R1G250-RC75-02	
Двигатель	M1G074-CF	
Номинальное напряжение	VDC	24
Ном. диапазон напряжения	VDC	16 .. 28
Метод опред. данных		сн
Статус		предв.
Скорость вращения	min <sup>-1</sup>	2550
Входная мощность	W	130
Потребляемый ток	A	7,1
Мин. темп. окр. среды	°C	-40
Макс. темп. окр. среды	°C	60

мн = Макс. нагрузка · мк = Макс. КПД · сн = Свободное нагнетание · тк = Требование клиента · ук = Установка клиента  
Мы сохраняем за собой право на внесение изменений

**Данные согласно Постановлению ЕС 327/2011 по экологическому проектированию продукции, связанной с энергопотреблением**

		факт. знач.	норма 2015
01 Общий КПД $\eta_{es}$	%	56,3	42,2
02 Категория установки		A	
03 Категория эффективности		Статически	
04 класс эффективности N		76,1	62
05 Регулирование частоты вращения		Да	

Определение оптимально эффективных данных.

Определение данных согласно директиве EeP происходит с задействованием комбинации «двигатель-рабочее колесо» в стандартной системе измерения.

09 Входная мощность $P_e$	kW	0,13
09 Расход воздуха $q_v$	m <sup>3</sup> /h	805
09 Увелич. давления $p_{fs}$	Pa	295
10 Скорость вращения $n$	min <sup>-1</sup>	2370
11 Конкретное соотношение*		1,00

\* Конкретное соотношение =  $1 + p_{fs} / 100\,000\text{ Pa}$

LU-164801



## Техническое описание

Вес	1,5 kg
Типоразмер	250 mm
Типоразмер двигателя	74
Покрытие ротора	С гальваническим цинкованием
Материал корпуса блока электроники	Алюминиевое литье, с лакокрасочным покрытием черного цвета
Материал рабочего колеса	Полимер PA
Количество лопастей	7
Направление вращения	Правое, если смотреть на ротор
Вид защиты	IP24 KM
Степень защиты	Электронные компоненты IP 66/69 K
Класс изоляции	«В»
Класс защиты от влаги (F) / класс защиты окружающей среды (H)	H2+
Ссылка на температура окр. среды	Допускается разовый пуск при температуре от $-40\text{ }^{\circ}\text{C}$ до $-25\text{ }^{\circ}\text{C}$ . В случае длительной работы при отрицательной температуре окружающей среды ниже $-25\text{ }^{\circ}\text{C}$ (например, применение в условиях холода) рекомендуется использовать вентиляторы в исполнении со специальными морозостойкими подшипниками.
Максимально допустимая темп. окружающей среды электродвигателя (трансп./ хранение)	$+70\text{ }^{\circ}\text{C}$
Минимально допустимая темп. окружающей среды электродвигателя (трансп./ хранение)	$-40\text{ }^{\circ}\text{C}$
Положение при монтаже	Горизонтальное расположение вала или ротор вниз; ротор вверх — по запросу
Отверстия для отвода конденсата	Со стороны ротора
Режим работы	S1
Опора двигателя	Шарикоподшипники
Тип подшипников электродвигателя	(с уплотнением)
Технические характеристики	<ul style="list-style-type: none"> <li>– Выход по частоте вращения</li> <li>– Ограничение тока э/двигателя</li> <li>– Плавный пуск</li> <li>– Управляющий вход 0-10 VDC/ШИМ</li> <li>- Распознавание перенапряжения</li> <li>– Защита от перегрева электроники</li> </ul>
Защита двигателя	Защита от смены полярности и защита от блокировки
Вывод кабеля подключения	Осев.
Класс защиты двигателя	I (если защитный провод подключен стороной заказчика)
Допуск	UL 507; EAC

## Чертёж изделия

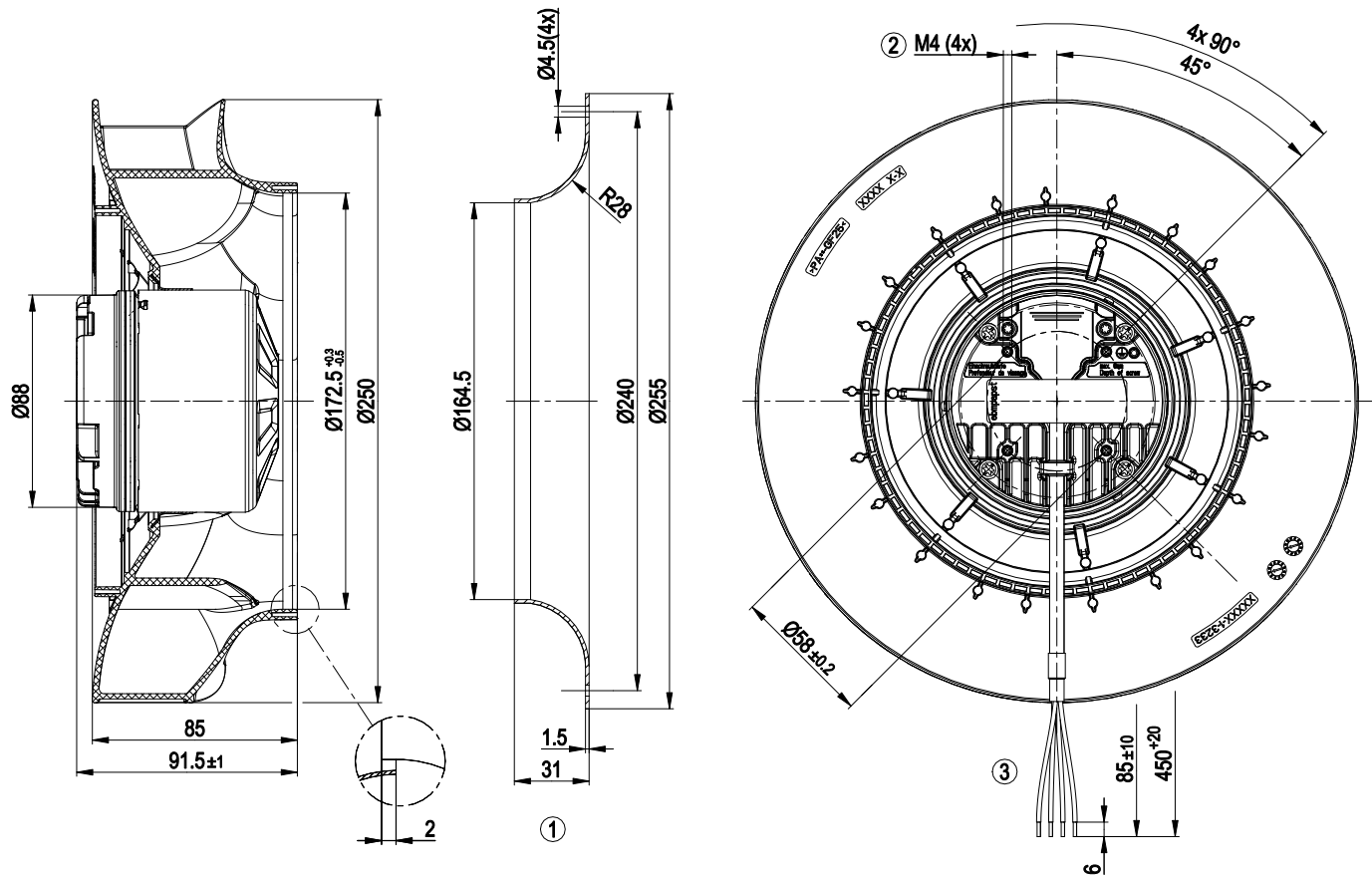

- |   |  |
|---|--|
| 1 | Аксессуар: входной диффузор 96359-2-4013, не входит в комплект поставки                        |
| 2 | Глубина ввинчивания: макс. 6 мм  |
| 3 | Соединительный кабель ПВХ 4x AWG18, изоляционный шланг, 4 присоединенных кабельных наконечника |

## Схема подключения

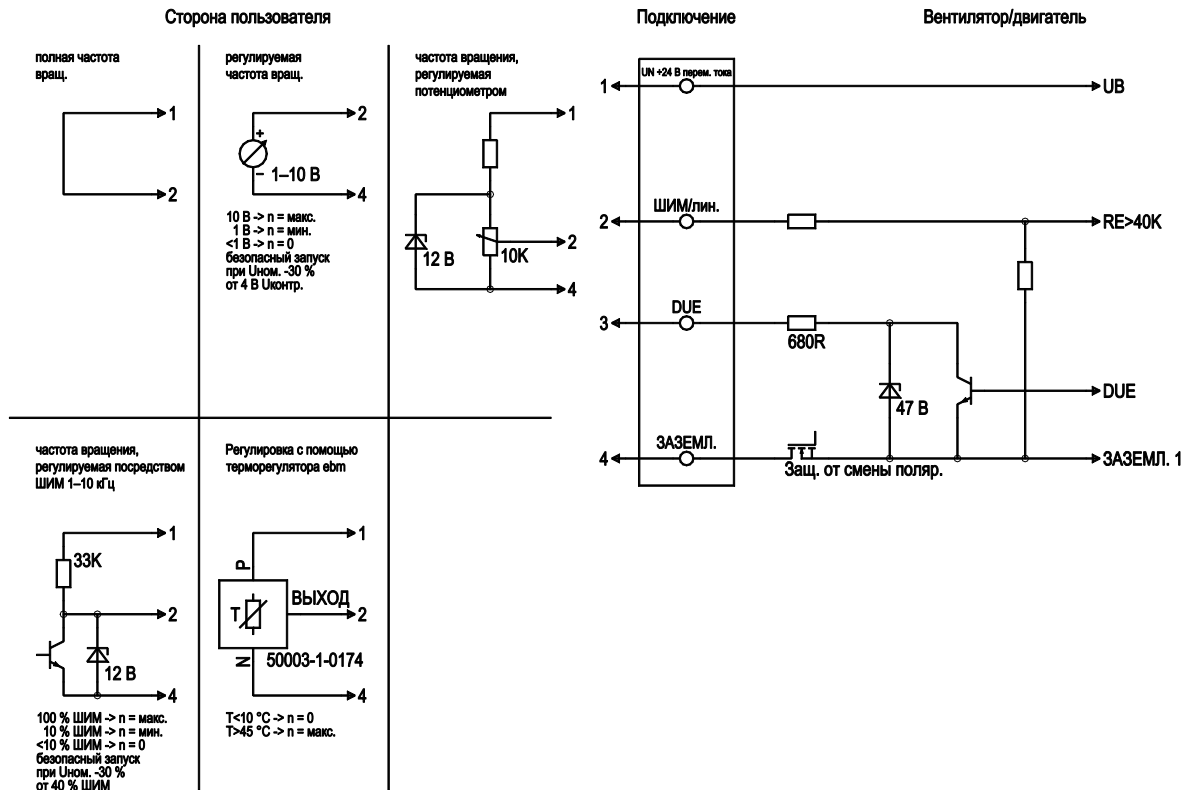

№	Подкл.	Маркирование	Цвет	Функция / назначение
1	UN +24 VDC		красный	Питающее напряжение 24 В пост. тока, остаточная пульсация 3,5 %
2	PWM/LIN		желтый	Вход управления Re > 40 кОм
3	DUE		белый	Выходной сигнал контроля частоты вращения, 3 импульса/оборот, Isink макс. = 10 мА
4	GND		синий	Заземление

## Характеристики: производительность по воздуху

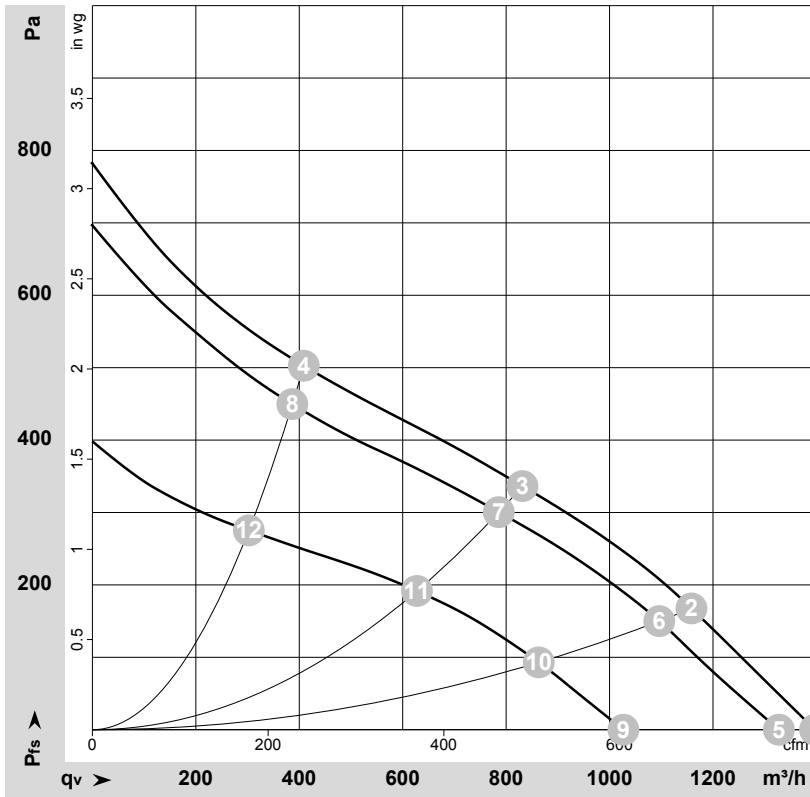
 $\rho = 1,15 \text{ kg/m}^3 \pm 2 \%$ 

Измерение: LU-164866-1  
 Измерение: LU-164801-1  
 Измерение: LU-164863-1

Замеры производительности соответствуют ISO 5801 категория А. Для детального уточнения способа замеров, Вам необходимо обратиться к специалистам ebm-papst. Уровень звукового давления со стороны всасывания: LwA по ISO 13347 / LpA с расстоянием: 1м от оси вентилятора. Данные действительны только при указанных условиях измерения и могут варьироваться в зависимости от условий установки. При отклонении от стандартной конфигурации, необходимо проверить все значения в собранной установке.

## Данные измерений

	U	n	P <sub>ed</sub>	I	LpA <sub>in</sub>	LwA <sub>in</sub>	q <sub>v</sub>	P <sub>fs</sub>	q <sub>v</sub>	P <sub>fs</sub>
	V	min <sup>-1</sup>	W	A	dB(A)	dB(A)	m <sup>3</sup> /h	Pa	cfm	in. wg
1	28	2695	153	7,84			1395	0	820	0,00
2	28	2580	162	8,43			1160	168	680	0,67
3	28	2510	164	8,66			830	337	490	1,35
4	28	2655	157	8,07			410	502	240	2,02
5	24	2550	130	7,10	68	76	1325	0	780	0,00
6	24	2440	131	7,46	64	71	1095	150	645	0,60
7	24	2370	134	7,74	61	69	785	300	465	1,20
8	24	2510	129	7,22	65	73	385	450	230	1,81
9	16	1980	59	4,78			1025	0	605	0,00
10	16	1925	63	5,11			865	93	510	0,37
11	16	1895	67	5,38			630	192	370	0,77
12	16	1965	60	4,88			300	275	180	1,10

U = Напряжение питания · n = Скорость вращения · P<sub>ed</sub> = Входная мощность · I = Потребляемый ток · LpA<sub>in</sub> = Уровень звуков. давления со стороны всасывания  
 LwA<sub>in</sub> = Уровень звуковой мощности со стороны всасывания · q<sub>v</sub> = Расход воздуха · p<sub>fs</sub> = Увелич. давления