

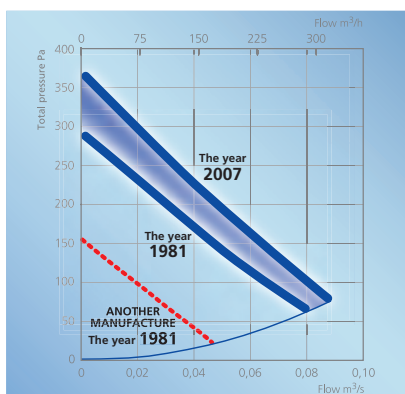

## Круглый канальный вентилятор – СК



*Развитие прямооточного круглого канального вентилятора СК с размером канала 100 мм. До 1981 года самая распространённая модель на рынке имела низкое давление и слабый расход воздуха. В 1981 году появилась усовершенствованная модель «АВ С.А. Östberg», которая имела гораздо более высокое давление и больший расход воздуха.*

В начале 1980-х годов, произошло другое революционное событие в развитии круглого канального вентилятора. Компания «АВ С.А. Östberg» изобрела вентилятор нового поколения, имевший новую форму корпуса, инновационное крепление двигателя с интегрированными направляющими лопастями, а также улучшенную форму рабочего колеса. В результате таких изменений, были получены технические данные превосходящие конкурентные модели (см. диаграмму).

В 1993 г. Ганс Остберг получил патент на дальнейшие усовершенствования (Европейский патент 0625642), который привёл к более высокому качеству наряду с сокращением производственных затрат.

### ВЫСОКАЯ ПРОИЗВОДИТЕЛЬНОСТЬ И ЭКСПЛУАТАЦИОННАЯ БЕЗОПАСНОСТЬ

Высокое качество изготовления, низкий уровень звукового давления, простота монтажа и разработанные аксессуары – это только некоторые из преимуществ круглого канального вентилятора СК.

В вентиляторах используются однофазные асинхронные двигатели с внешним ротором и с загнутыми назад лопатками. Он компактен, не требует много места для установки и имеет высокую производительность.

Вентилятор СК может справиться с высокими потерями давления при сложных системах воздуховодов, работая с низким уровнем шума. Скоростью вентилятора можно легко управлять с помощью регуляторов.

СК – влагоустойчив и применим для монтажа во влажной среде. Корпус вентилятора изготовлен из гальванизированной стали, а двигатель оснащён встроенной термозащитой. СК может быть установлен в любом положении и имеет показатель защиты IP 44.

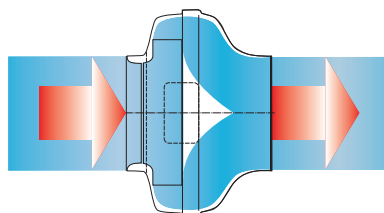

# СК 100 А/С СК 125 А/С

Круглые канальные вентиляторы с обрато загнутыми лопатками

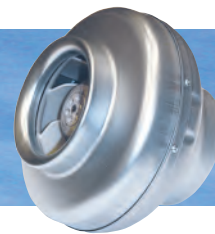

## СК 100 А/С

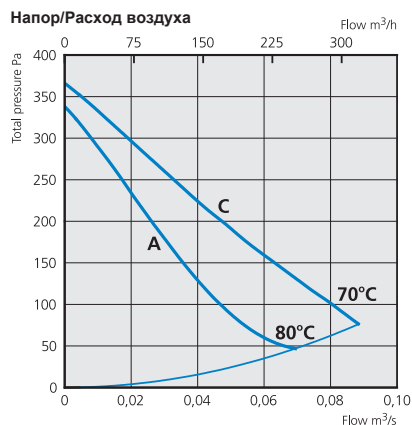

### Технические данные

СК	100 А	100 С
Напряжение, V/Hz	230/50	230/50
Ток, А	0,18	0,27
Потребляемая мощность, W	41	62
Обороты, г/м	1730	2530
Масса, kg	2,9	2,9
Электрическая схема	4040002	4040001
Конденсатор, μF	3	2
Класс изоляции, двигатель	F	F
Степень защиты двигателя	IP 44	IP 44

### Габариты (mm)

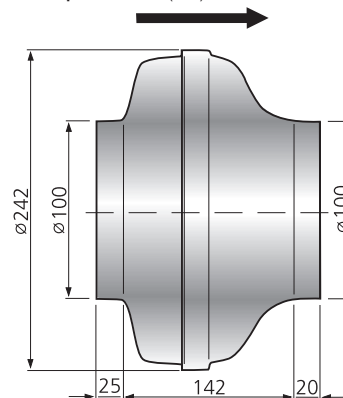

### АКСЕССУАРЫ

Быстроръёмный хомут, монтажный кронштейн, защитная решётка, термостат  
Обратный клапан, трансформаторные регуляторы

### Данные по шуму

СК 100 А, 40 l/s 125 Pa	L <sub>pA</sub>	L <sub>wA</sub>	tot dB (A)	63	125	250	500	1K	2K	4K	8K
В окружающую среду	36	43		35	21	33	35	39	37	37	31
На входе		66		45	56	64	60	58	52	45	38

СК 100 С, 60 l/s 170 Pa	L <sub>pA</sub>	L <sub>wA</sub>	tot dB (A)	63	125	250	500	1K	2K	4K	8K
В окружающую среду	42	49		34	23	40	40	44	42	44	38
На входе		70		50	61	66	65	65	59	52	46

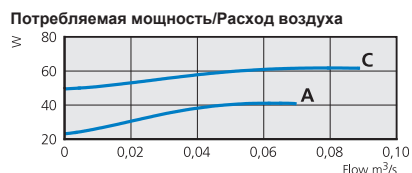

## СК 125 А/С

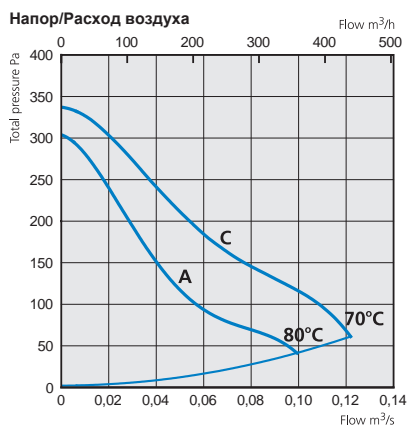

### Технические данные

СК	125 А	125 С
Напряжение, V/Hz	230/50	230/50
Ток, А	0,18	0,27
Потребляемая мощность, W	40	62
Обороты, г/м	1640	2480
Масса, kg	2,9	2,9
Электрическая схема	4040002	4040001
Конденсатор, μF	3	2
Класс изоляции, двигатель	F	F
Степень защиты двигателя	IP 44	IP 44

### Габариты (mm)

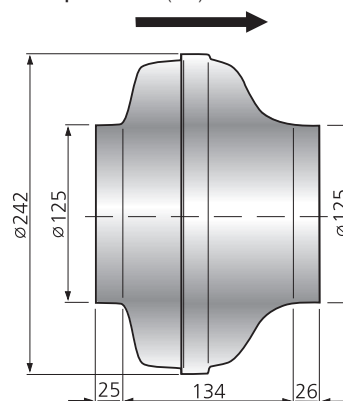

### АКСЕССУАРЫ

Быстроръёмный хомут, монтажный кронштейн, защитная решётка, термостат  
Обратный клапан, трансформаторные регуляторы

### Данные по шуму

СК 125 А, 40 l/s 130 Pa	L <sub>pA</sub>	L <sub>wA</sub>	tot dB (A)	63	125	250	500	1K	2K	4K	8K
В окружающую среду	36	43		35	20	35	34	38	38	36	30
На входе		67		44	51	66	60	56	52	47	39

СК 125 С, 80 l/s 145 Pa	L <sub>pA</sub>	L <sub>wA</sub>	tot dB (A)	63	125	250	500	1K	2K	4K	8K
В окружающую среду	42	49		36	25	39	39	44	43	45	36
На входе		70		49	55	64	67	64	60	55	48

