

# PRO

## Генератор потока

### Описание и применение

Генераторы потока Zenit серии PRO выполняются из чугуна с винтом из нержавеющей стали. Винты с самоочищающимся профилем имеют диаметр до 2100 мм. Использованные электродвигатели имеют мощность от 0,8 до 5,5 кВт с 4 или 6 полюсами, с планетарным редуктором.

Большой, медленно вращающийся винт позволяет поддерживать движение большой массы воды на низкой скорости.

Они используются в основном в окислительных, денитрификационных ваннах, а также во всех установках, в которых необходимо не допускать выпадения осадка на дне ванны.



Все изображения являются лишь ориентировочными

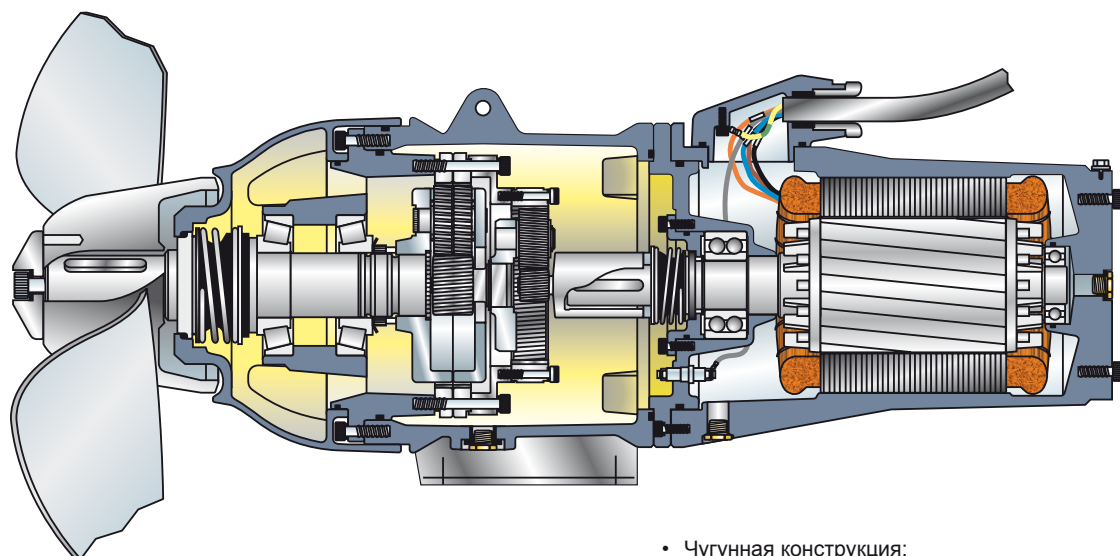

- Чугунная конструкция;
- Винт из AISI 316;
- Двигатели от 0,8 до 5,5 кВт с 4-6 полюсами;
- От 27 до 148 об/мин, передача с редуктором;
- Пригодны для использования с макс. содержанием твердых примесей от 1 до 3%.

### Технические характеристики

	P1 (кВт)	P2 (кВт)	ток				кабель	об/мин	ВИНТ			
			режим	пик	полюсы	старт			напор N	Ø в мм	лопастей	материал
PRO 100/6/7/620	1.3	0.8	2.95	21	6	DOL	7x1.5	148	290	620	3	AISI 316
PRO 150/6/7/660	1.8	1.1	4.3	30	6	DOL	7x1.5	148	410	660	3	AISI 316
PRO 200/6/7/700	2.2	1.5	4.7	33	6	DOL	7x1.5	148	550	700	3	AISI 316
PRO 300/6/7/750	3.0	2.2	6.4	45	6	DOL	7x1.5	148	800	750	3	AISI 316
PRO 400/6/7/800	4.2	3.0	7.8	55	6	DOL	7x1.5	148	1040	800	3	AISI 316
PRO 150/4/46/1900	1.7	1.1	3.0	21	4	плавный запуск	7x1.5	33	1200	1900	2	AISI 316
PRO 200/4/46/2000	2.1	1.5	3.9	27	4	плавный запуск	7x1.5	33	1600	2000	2	AISI 316
PRO 200/6/38/1700	2.2	1.5	4.7	33	6	плавный запуск	7x1.5	27	1600	1700	3	AISI 316
PRO 300/4/46/1700	2.8	2.2	5.2	36	4	плавный запуск	7x1.5	33	1800	1700	3	AISI 316
PRO 400/4/38/1750	4.0	3.0	7.2	51	4	плавный запуск	7x1.5	40	2200	1750	3	AISI 316
PRO 550/4/46/2100	5.0	4.0	8.6	60	4	плавный запуск	7x1.5	33	2600	2100	3	AISI 316
PRO 550/4/13/1040	5.0	4.0	8.6	60	4	плавный запуск	7x1.5	119	1400	1040	3	AISI 316
PRO 750/4/38/2000	7.2	5.5	12.5	88	4	плавный запуск	12x2.5	43	3200	2000	3	AISI 316

### Габаритные размеры и вес

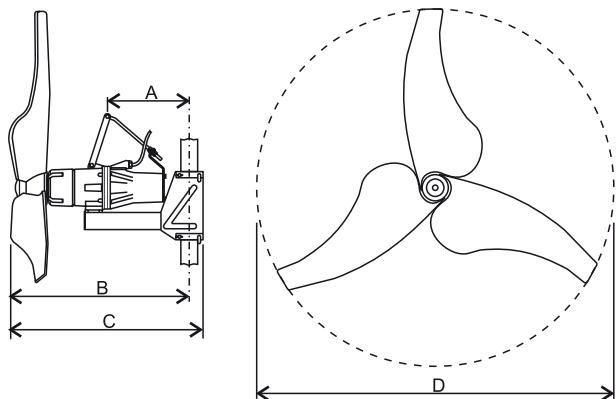

	A	B	C	D	Kg
PRO 100/6/7/620	460	893	975	620	137
PRO 150/6/7/660	460	893	975	660	137
PRO 200/6/7/700	460	893	975	700	139
PRO 300/6/7/750	460	908	990	750	139
PRO 400/6/7/800	410	923	1005	800	143
PRO 150/4/46/1900	600	1144	1241	1900	206
PRO 200/4/46/2000	600	1144	1241	2000	207
PRO 200/6/38/1700	630	1107	1204	1700	207
PRO 300/4/46/1700	630	1107	1204	1700	207
PRO 400/4/38/1750	600	1144	1241	1750	207
PRO 550/4/46/2100	655	1210	1300	2100	282
PRO 550/4/13/1040	535	1074	1171	1040	175
PRO 750/4/38/2000	685	1325	1425	2000	322

Размеры в мм

Все размеры являются всего лишь ориентировочными

### Установка

Генераторы потока PRO комплектуются полной гаммой аксессуаров для монтажа, которые обеспечивают установку и облегчают обслуживание в ванне любого типа, а также гарантируют правильное расположение в ванне благодаря разнообразным возможным регулировкам.

В базовой комплектации миксер поставляется с направляющими салазками и с подъемным крюком, вся металлоконструкция может поставляться из металла с горячим цинкованием или же из нержавеющей стали.

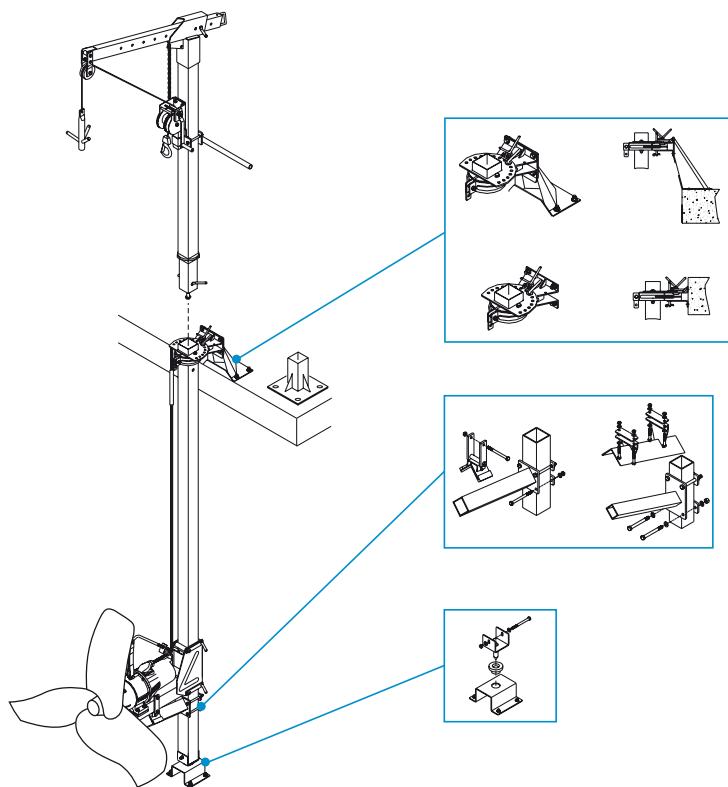

Все подъемные системы выполнены из чрезвычайно прочных конструкций, гарантирующих эффективность и долговечность.

Дополнительные преимущества обеспечиваются полной разборкой на отдельные компоненты, что позволяет собирать систему даже без подъемных средств.

Благодаря специальному креплению в верхней части, все колонны Zenit позволяют демонтировать подъемную систему для ее использования на многочисленных системах.