

X серия



Характеристика:

надежность и высокая производительность. Новый дизайн для работы с большой нагрузкой

Объем:

от 16.00 до 23.00 см³

Хладагенты:

R134a, R404A, R290, R407C, R507, R22

Применение: морозильные шкафы и лари большого объема, морозильные камеры шоковой заморозки, генераторы льда, торговые автоматы, витринные шкафы, витрины напольного исполнения, дозаторы напитков.

S серия

Характеристика:

наибольший рабочий объем. Улучшенный дизайн, позволяющий снизить вибрацию при работе

Объем:

от 18.00 до 34.42 см³

Хладагенты:

R134a, R404A, R407c, R507, R22

Применение: морозильные шкафы и лари большого объема, морозильные камеры шоковой заморозки, осушители воздуха, кондиционеры воздуха, генераторы льда, торговые автоматы, теплонасосные системы, витринные шкафы, витрины напольного исполнения, дозаторы напитков.



КОНДЕНСАТОРНЫЕ АГРЕГАТЫ

Характеристика:

серия агрегатов на базе компрессоров с рабочим объемом от 2 - до 34 см³

Высокая надежность и качество комплектующих

Исполнение по спецификации заказчика

Разработаны для работы при температуре до 43° С. Тропическое исполнение.

Используемые хладагенты:

R134a, R404A, R290, R407C, R507, R22

Применение:

подходят для всех областей применения.



Номенклатура компрессоров

МОДЕЛЬ

G L Y 6 0 R A a

G L Y 6 0 R A a

Обозначает хладагент. Не пишется для R22

G = R134a **N** = R290
M = R404A/R507 **H** = R600a

Обозначает серию компрессоров (общая конструкция).

D = 2.4 - 4cm³ **P** = 12 - 16cm³ **S** = 18 - 34cm³
L = 4.0 - 9.9cm³ **X** = 16 - 23cm³

Обозначает показатель энергопотребления Не пишется, для R22 и компрессоров стандартного энергопотребления

M = Средний
Y = Высокий уровень эффективности - Рабочий конденсатор на заказ RSIR/RSCR или CSIR/CSR
T = Высочайший уровень эффективности - Рабочий конденсатор RSCR или CSR

Обозначает примерный рабочий объем компрессора в соответствии со следующим правилом:

D / L серии 10-ти кратный рабочий объем см³/об (GL80 AF -> примерно 8 см³/об)
P / X / S серии Примерный рабочий объем в см³/ об (MX21TG -> примерно 21 см³/об)

Обозначает пусковой крутящий момент, применение типа охлаждения компрессора:

A = LBP - LST - S	G = LBP - LST - S (только для RSCR)	T = HMBP - HST - FAN
B = LBP - LST - OC	L = LBP - HST - Fan (токовое реле)	(версии CSR с реле напряжения)
C = LBP - LST - FAN	M = HMBP - LST/HST - S/FAN	U = AC - LST/HST - FAN
D = LBP - HST - S	N = MBP - LST/HST - S/FAN	Y = VHBP - HST - Fan
E = LBP - HST - OC	P = HMBP - LST - FAN	
F = LBP - HST - FAN	R = HMBP - HST - FAN	
	(версии CSR с токовым реле)	

Обозначает номинальное напряжение:

A = 220-240V 50Hz	G = 200-220V 50Hz/220-230V 60Hz	T = 200-220V 50Hz
B = 220-240V 50Hz (old ranges)	J = 100V 50/60Hz	U = 208-230V 60Hz
C = 100V 50/60Hz (old ranges)	M = 115-127V 60Hz	3 = 3 phase 400-440V 50/60Hz
D = 115V 60Hz	L/N = 200-220V 50Hz or 200-240V 50Hz	
E = 115V 60Hz (old ranges)	220-230V 60Hz (50°C)	
F = 208-230V 60Hz (old ranges)	R = 115-127V 60Hz (old ranges)	

Для старых моделей на R22 данная буква обозначала хладагент и конструктивные отличия.

Обозначает модификацию модели, которая влияет только на конфигурацию электрических комплектующих. Ее значение может различаться от модели к модели. Данное обозначение не встречается на этикетке компрессора, но используется при заказе, во внутреннем документообороте и счетах.

Например.

1. В высокоэффективных компрессорах ("Y" серии, например: GPY12LA или MLY80RD), буквы "a" или "b" могут обозначать тип электрической схемы, относится к электрическим комплектующим поставляемым с компрессором.

2. В моделях HMBP серии D, с хладагентом R134a (т.е.: GD30MB or GD40MB) означает следующие электрические комплектующие:

a = статическое охлаждение, схема без пускового конденсатора
b = вентиляторное охлаждение, схема без пускового конденсатора
c = статическое охлаждение, схема с пусковым конденсатором
d = вентиляторное охлаждение, схема с пусковым конденсатором

a = не используются с рабочим конденсатором
b = используются с рабочим конденсатором

R134a (*) LBP • 60 Hz

МОДЕЛЬ	РАБ. ОБЪЕМ см³	ПОТРЕБ. МОЩНОСТЬ л.с.	ТЕМПЕРАТУРА КИПЕНИЯ	ОХЛАЖДЕНИЕ КОМПРЕССОРА	НАПРЯЖЕНИЕ ЧАСТОТА	ТИП ДВИГАТЕЛЯ	ТИП ПЗУ	КАПИЛЛЯР / ВЕНТИЛЬ	ХОЛОДОПРОИЗВОДИТЕЛЬНОСТЬ							МАССА Kg	ГАБАРИТ. ЧЕРТЕЖ
									КПД в Вт/Вт 1 Вт = 0,864 kcal/h = 3,415 BTU/h Температура Кипения °C								
									Cecomaf (W)				Ashrae				
									-35	-30	-25		-10	-23.3			
											W	КПД		kcal/h	КПД		
GL90ANc	9.09	1/4	LBP	S	200-220/220-230V 50/60Hz ~1	CSIR	R	C-V	97	134	185	0.93	421	218	1.20	10.4	Ld
GL99ADa	9.95	1/4	LBP	S	115V 60Hz ~1	RSIR	P	C	102	148	205	0.89	439	240	1.15	10.8	Ld
GL99ADb	9.95	1/4	LBP	S	115V 60Hz ~1	CSIR	R	C-V	102	148	205	0.89	439	240	1.15	10.8	Ld
GP14FE	14.17	3/8	LBP	F	115V 60Hz ~1	CSIR	R	C-V	116	185	267	0.72	596	316	0.94	12.9	Pd
GP14FC	14.17	3/8	LBP	F	100V 50/60Hz ~1	CSIR	R	C-V	116	185	267	0.83	596	316	1.08	12.9	Pd
GP14CG	14.17	3/8	LBP	F	200-220/220-230V 50/60Hz ~1	RSIR	R	C	113	181	262	0.91	589	310	1.18	11.5	Pc
GP16FE	16.15	3/8	LBP	F	115V 60Hz ~1	CSIR	R	C-V	125	209	306	0.77	672	362	1.00	12.9	Pd
GP16FC	16.15	3/8	LBP	F	100V 50/60Hz ~1	CSIR	R	C-V	125	209	306	0.88	672	362	1.14	12.9	Pd

R134a (*) HMBP | HBP • 50 Hz

МОДЕЛЬ	РАБ. ОБЪЕМ см³	ПОТРЕБ. МОЩНОСТЬ л.с.	ТЕМПЕРАТУРА КИПЕНИЯ	ОХЛАЖДЕНИЕ КОМПРЕССОРА	НАПРЯЖЕНИЕ ЧАСТОТА	ТИП ДВИГАТЕЛЯ	ТИП ПЗУ	КАПИЛЛЯР / ВЕНТИЛЬ	ХОЛОДОПРОИЗВОДИТЕЛЬНОСТЬ							МАССА Kg	ГАБАРИТ. ЧЕРТЕЖ
									КПД в Вт/Вт 1 Вт = 0,864 kcal/h = 3,415 BTU/h Температура Кипения °C								
									Cecomaf (W)				Ashrae				
									-25	-15	5		10	7.2			
											W	КПД		kcal/h	КПД		
GD24MBc	2.44	1/14	HBP	S	220-240V 50Hz ~1	CSIR	R	C-V	36	64	174	1.43	212	180	1.67	5.1	Db
GD30MBa	3.08	1/10	HMBP	S	220-240V 50Hz ~1	RSIR	P	C	49	88	233	1.52	282	240	1.74	5.8	Dc
GD30MBb	3.08	1/10	HMBP	F	220-240V 50Hz ~1	RSIR	P	C	49	88	233	1.52	282	240	1.74	5.8	Dc
GD30MBc	3.08	1/10	HMBP	S	220-240V 50Hz ~1	CSIR	R	C-V	49	88	233	1.52	282	240	1.74	5.8	Dc
GD30MBd	3.08	1/10	HMBP	F	220-240V 50Hz ~1	CSIR	R	C-V	49	88	233	1.52	282	240	1.74	5.8	Dc
GD36MBa	3.62	1/10	HMBP	S	220-240V 50Hz ~1	RSIR	P	C	53	96	261	1.52	318	270	1.74	6.7	Dd
GD36MBb	3.62	1/10	HMBP	F	220-240V 50Hz ~1	RSIR	P	C	53	96	261	1.52	318	270	1.74	6.7	Dd
GD36MBc	3.62	1/10	HMBP	S	220-240V 50Hz ~1	CSIR	R	C-V	53	96	261	1.52	318	270	1.74	6.7	Dd
GD36MBd	3.62	1/10	HMBP	F	220-240V 50Hz ~1	CSIR	R	C-V	53	96	261	1.52	318	270	1.74	6.7	Dd
GD40MBa	4.06	1/8	HMBP	S	220-240V 50Hz ~1	RSIR	P	C	64	117	301	1.56	363	310	1.8	6.7	Dd
GD40MBb	4.06	1/8	HMBP	F	220-240V 50Hz ~1	RSIR	P	C	64	117	301	1.56	363	310	1.8	6.7	Dd
GD40MBc	4.06	1/8	HMBP	S	220-240V 50Hz ~1	CSIR	R	C-V	64	117	301	1.56	363	310	1.8	6.7	Dd
GD40MBd	4.06	1/8	HMBP	F	220-240V 50Hz ~1	CSIR	R	C-V	64	117	301	1.56	363	310	1.8	6.7	Dd
GLY45RAa	4.56	1/6	HMBP	F	220-240V 50Hz ~1	CSIR	R	C-V	73	140	374	1.96	451	385	2.25	8.8	Lb
GLY45RAb	4.56	1/6	HMBP	F	220-240V 50Hz ~1	CSR	R	C-V	73	140	374	2.13	451	385	2.46	8.8	Lb
GL45PB	4.50	1/6	HMBP	F	220-240V 50Hz ~1	RSIR	R	C	76	134	342	1.62	413	352	1.86	8.4	Lb
GL45TB	4.50	1/6	HMBP	F	220-240V 50Hz ~1	CSIR	R	C-V	76	134	342	1.62	413	352	1.86	8.0	Lb
GL45MG	4.50	1/6	HBP	S	230V 50/60Hz ~1	CSIR	R	C-V	71	133	342	1.69	412	352	1.95	8.8	Lb
GL45TG	4.50	1/6	HMBP	F	200-240/220-230V 50/60Hz ~1	CSIR	R	C-V	76	134	342	1.68	413	352	1.95	8.8	Lb
GLY60RAa	5.98	1/5	HMBP	F	220-240V 50Hz ~1	CSIR	R	C-V	106	191	486	2.06	586	500	2.36	9.9	Lc
GLY60RAb	5.98	1/5	HMBP	F	220-240V 50Hz ~1	CSR	R	C-V	106	191	486	2.25	586	500	2.60	9.9	Lc
GL60PB	5.68	1/5	HMBP	F	220-240V 50Hz ~1	RSIR	R	C	95	170	437	1.82	528	450	2.09	9.5	Lc
GL60TB	5.68	1/5	HMBP	F	220-240V 50Hz ~1	CSIR	R	C-V	95	170	437	1.82	528	450	2.09	8.6	Lb
GL60TG	5.68	1/5	HMBP	F	200-240/220-230V 50/60Hz ~1	CSIR	R	C-V	95	170	437	1.82	528	450	2.09	9.9	Lc
GL60MG	5.68	1/5	HBP	S	230V 50/60Hz ~1	CSIR	R	C-V	85	155	429	1.71	526	445	1.99	9.9	Lb
GL60TC	5.68	1/5	HMBP	F	100V 50/60Hz ~1	CSIR	R	C-V	95	170	437	1.73	528	450	2.01	9.8	Lc

Экологич. Модели

(*) Или HF01234uf / См рис на стр. 66

продолжение таблицы на следующей странице

Новые Модели

R134a (*) HMBP | HBP • 50 Hz

МОДЕЛЬ	РАБ. ОБЪЕМ см ³	ПОТРЕБ. МОЩНОСТЬ л.с.	ТЕМПЕРАТУРА КИПЛЕНИЯ	ОХЛАЖДЕНИЕ КОМПРЕССОРА	НАПРЯЖЕНИЕ ЧАСТОТА	ТИП ДВИГАТЕЛЯ	ТИП ПЗУ	КАПИЛЯР / ВЕНТИЛЬ	ХОЛОДОПРОИЗВОДИТЕЛЬНОСТЬ						МАССА Kg	ГАБАРИТ. ЧЕРТЕЖ	
									КПД в Вт/Вт 1 Вт = 0,864 kcal/h = 3,415 BTU/h Температура Кипления °C								
									Secomaf (W)			Ashrae					
									-25	-15	5		10	7.2			
											W	КПД		kcal/h			КПД
GLY80RAa	8.10	1/5	HMBP	F	220-240V 50Hz ~1	CSIR	R	C-V	159	275	681	2.17	819	700	2.50	10.4	Lc
GLY80RAb	8.10	1/5	HMBP	F	220-240V 50Hz ~1	CSR	R	C-V	159	275	681	2.35	819	700	2.71	10.4	Lc
GL80PB	7.57	1/5	HMBP	F	220-240V 50Hz ~1	RSIR	R	C	111	212	554	1.83	668	570	2.10	9.5	Lc
GL80TB	7.57	1/5	HMBP	F	220-240V 50Hz ~1	CSIR	R	C-V	111	212	554	1.83	668	570	2.10	9.2	Lc
GL80TG	7.57	1/5	HMBP	F	200-220/220-230V 50/60Hz ~1	CSIR	R	C-V	111	212	554	1.83	668	570	2.10	10.1	Lc
GL80MG	7.57	1/5	HBP	S	230V 50/60Hz ~1	CSIR	R	C-V	136	220	579	1.80	709	600	2.11	10.1	Lc
GL80TC	7.57	1/5	HMBP	F	100V 50/60Hz ~1	CSIR	R	C-V	111	212	554	1.87	668	570	2.21	10.4	Lc
GLY90RAa	9.09	1/4	HMBP	F	220-240V 50Hz ~1	CSIR	R	C-V	169	298	748	2.06	901	770	2.37	10.5	Lc
GLY90RAb	9.09	1/4	HMBP	F	220-240V 50Hz ~1	CSR	R	C-V	169	298	748	2.27	901	770	2.61	10.5	Lc
GL90PB	8.85	1/4	HMBP	F	220-240V 50Hz ~1	RSIR	R	C	143	259	661	1.91	796	680	2.20	10.8	Ld
GL90TB	8.85	1/4	HMBP	F	220-240V 50Hz ~1	CSIR	R	C-V	143	259	661	1.91	796	680	2.20	9.6	Lc
GL90TG	8.85	1/4	HMBP	F	200-220/220-230V 50/60Hz ~1	CSIR	R	C-V	143	259	661	1.81	796	680	2.08	10.8	Ld
GL90MG	8.85	1/4	HBP	S	230V 50/60Hz ~1	CSIR	R	C-V	110	242	665	1.81	803	685	2.10	10.8	Ld
GL90TC	8.85	1/4	HMBP	F	100V 50/60Hz ~1	CSIR	R	C-V	143	259	661	1.76	796	680	2.08	10.9	Ld
GLY99RAa (**)	9.95	3/8	HMBP	F	220-240V 50Hz ~1	CSIR	R	C-V	189	328	814	2.01	972	836	2.31	10.8	Ld
GLY99RAb (**)	9.95	3/8	HMBP	F	220-240V 50Hz ~1	CSR	R	C-V	189	328	814	2.18	972	836	2.49	10.8	Ld
GL11TB	10.97	3/8	HMBP	F	220-240V 50Hz ~1	CSIR	R	C-V	190	330	817	1.94	985	840	2.23	10.3	Ld
GPY12RAa	12.10	3/8	HMBP	F	220-240V 50Hz ~1	CSIR	R	C-V	228	401	993	2.05	1192	1020	2.35	12.6	Pd
GPY12RAb	12.10	3/8	HMBP	F	220-240V 50Hz ~1	CSR	R	C-V	228	401	993	2.24	1192	1020	2.58	12.6	Pd
GP12PB	12.05	3/8	HMBP	F	220-240V 50Hz ~1	RSIR	R	C	169	338	893	1.80	1077	920	2.06	11.2	Pc
GP12TB	12.05	3/8	HBP	F	220-240V 50Hz ~1	CSIR	R	C-V	169	338	893	1.80	1077	920	2.06	10.1	Pc
GP12TG	12.05	3/8	HBP	F	200-220/220-230V 50/60Hz ~1	CSIR	R	C-V	169	338	893	1.77	1077	920	2.02	11.2	Pc
GPY14RAa	14.32	3/8	HMBP	F	220-240V 50Hz ~1	CSIR	R	C-V	296	492	1161	1.98	1386	1190	2.27	12.6	Pd
GPY14RAb	14.32	3/8	HMBP	F	220-240V 50Hz ~1	CSR	R	C-V	296	492	1161	2.18	1386	1190	2.50	12.6	Pd
GPY16RAa	16.15	3/8	HMBP	F	220-240V 50Hz ~1	CSIR	R	C-V	315	522	1248	2.20	1490	1351	2.31	12.8	Pd
GPY16RAb	16.15	3/8	HMBP	F	220-240V 50Hz ~1	CSR	R	C-V	315	522	1248	2.38	1490	1351	2.50	12.8	Pd
GP14PB	14.17	3/8	HMBP	F	220-240V 50Hz ~1	RSIR	R	C	191	373	999	1.77	1209	1030	2.03	11.5	Pd
GP14TB	14.17	3/8	HBP	F	220-240V 50Hz ~1	CSIR	R	C-V	191	373	999	1.77	1209	1030	2.03	11.2	Pd
GP14TG	14.17	3/8	HMBP	F	200-220/220-230V 50/60Hz ~1	CSIR	R	C-V	191	373	999	1.77	1209	1030	2.03	12.9	Pd
GP16TB	16.15	3/8	HBP	F	220-240V 50Hz ~1	CSIR	R	C-V	269	476	1205	1.81	1452	1240	2.09	13.1	Pd
GP16TG	16.15	3/8	HBP	F	200-220/230V 50/60Hz ~1	CSIR	R	C-V	269	476	1205	1.82	1452	1240	2.09	12.9	Pd
GPT16RG	16.15	1/2	HBP	F	200-220/220-230V 50/60Hz ~1	CSR	R	C-V	305	539	1364	2.08	1644	1404	2.39	12.3	Pd
GX18TB	18.40	1/2	HMBP	F	220-240V 50Hz ~1	CSIR	R	C-V	286	539	1390	1.91	1674	1430	2.20	15.0	Xc
GX18TG	18.40	1/2	HMBP	F	200-220/220-230V 50/60Hz ~1	CSIR	R	C-V	286	539	1390	1.91	1674	1430	2.20	15.9	Xc
GX21TB	20.72	5/8	HMBP	F	220-240V 50Hz ~1	CSIR	R	C-V	323	603	1550	1.90	1867	1595	2.18	17.0	Xd
GX23TB	23.20	5/8	HMBP	F	220-240V 50Hz ~1	CSIR	R	C-V	368	678	1730	1.89	2083	1780	2.18	17.0	Xd
GX23TG	23.20	5/8	HMBP	F	200-220/220-230V 50/60Hz ~1	CSIR	R	C-V	368	678	1730	1.80	2083	1780	2.08	17.0	Xd
GS26TB	25.93	3/4	HMBP	F	220-240V 50Hz ~1	CSIR	R	C-V	265	703	2071	2.09	2515	2140	2.42	22.7	Sc
GS26TG	25.93	3/4	HMBP	F	200-220/220-230V 50/60Hz ~1	CSIR	R	C-V	265	703	2071	2.15	2515	2140	2.49	22.7	Sc
GS26T3	25.93	3/4	HMBP	F	400/440V 50/60Hz ~3	3PHASE	R	C-V	265	703	2071	2.21	2515	2140	2.55	22.7	Sc
GS30TB	29.95	7/8	HMBP	F	220-240V 50Hz ~1	CSR	R	C-V	318	786	2452	2.33	3020	2550	2.70	22.7	Sd
GS30TG	29.95	7/8	HMBP	F	200-220/220-230V 50/60Hz ~1	CSR	R	C-V	318	786	2452	2.33	3020	2550	2.70	23.0	Sd
GS34TB	34.42	1	HMBP	F	220-240V 50Hz ~1	CSR	R	C-V	476	1068	2852	2.28	3422	2931	2.62	22.7	Sd

Экологич. Модели
Новые Модели

(*) Или HFO1234yf (**) Модель в разработке - информация по требованию. / См рис на стр. 66

Компрессоры
R134a

Габаритные размеры компрессоров

D компрессор

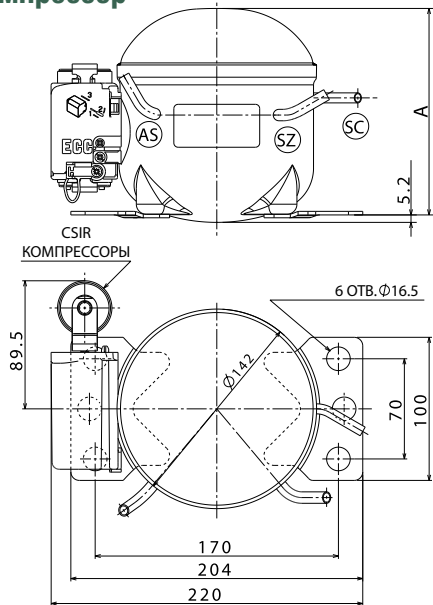

	A (mm)		
Db	149.5	AS	Всасывание/Сервис
Dc	157.5	SC	Нагнетание
Dd	162.5	SZ	Сервис/Всасывание

L компрессор

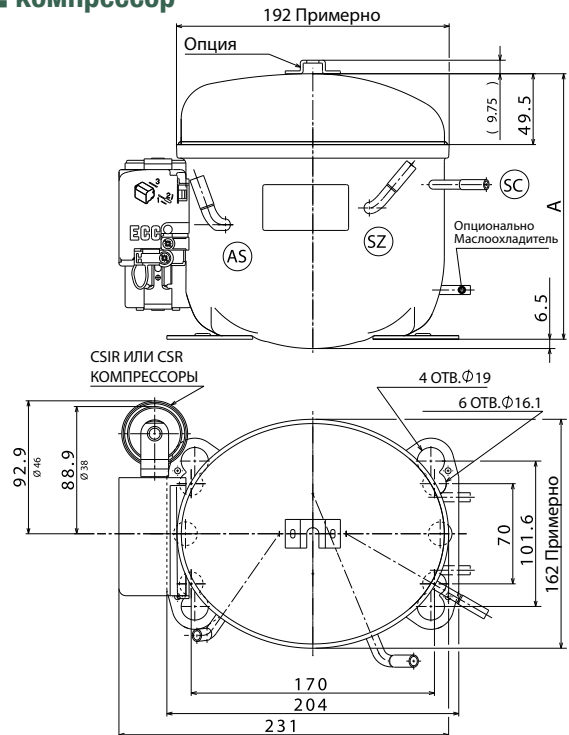

	A (mm)		
Lb	175	AS	Всасывание/Сервис
Lc	185.6	SC	Нагнетание
Ld	198	SZ	Сервис/Всасывание

P компрессор

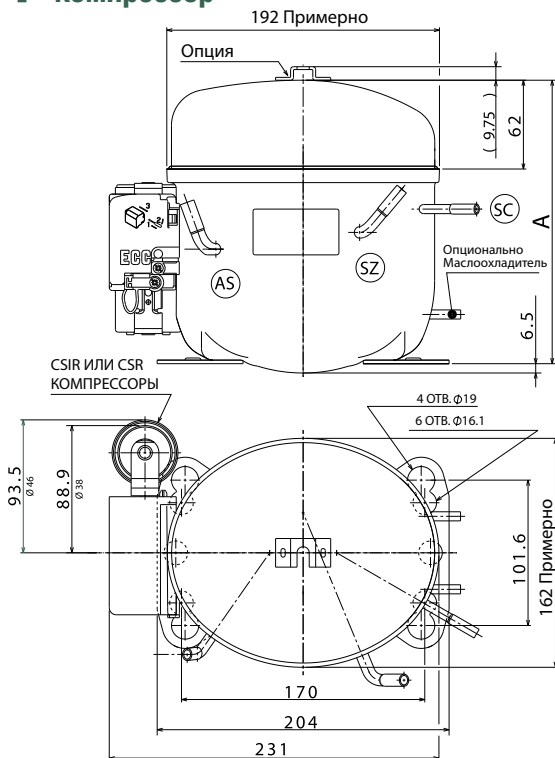

	A (mm)		
Pc	198.1	AS	Всасывание/Сервис
Pd	210.5	SC	Нагнетание
		SZ	Сервис/Всасывание

