

Семейство Компрессоров и Конденсаторных Агрегатов



D серия

Характеристика:

очень компактный дизайн, легкий вес, бесшумный

Объем:

от 2.40 до 4.03 см³

Хладагенты:

R134a, R600a

Применение:

кулеры для воды, охладители бутылок и банок, небольшие холодильники и морозильники

L серия

Характеристика:

самый эффективный из серии высокоэффективных на пропане (R290) и изобутане (R600a)

Объем:

от 4.00 до 9.9 см³

Хладагенты:

R134a, R404A, R600a, R290, R507, R22

Применение:

бытовые холодильники, охладители бутылок и морозильники, охладители банок, морозильные лари, торговые автоматы, морозильные камеры для мороженого, дозаторы для пива и безалкогольных напитков, генераторы льда. Теплонасосные системы



P серия

Характеристика:

высокоэффективные версии

самый эффективный из серии высокоэффективных на пропане (R290) и изобутане (R600a)

Объем:

от 12.00 до 16.00 см³

Хладагенты:

R134a, R404A, R600a, R290, R507, R22

Применение:

бытовые холодильники, охладители бутылок и морозильники, охладители банок, морозильные лари, торговые автоматы, морозильные камеры для мороженого, дозаторы для пива и безалкогольных напитков, генераторы льда.

Номенклатура компрессоров

МОДЕЛЬ

G L Y 6 0 R A a

G L Y 6 0 R A a

Обозначает хладагент. Не пишется для R22

G = R134a **N** = R290
M = R404A/R507 **H** = R600a

Обозначает серию компрессоров (общая конструкция).

D = 2.4 - 4cm³ **P** = 12 - 16cm³ **S** = 18 - 34cm³
L = 4.0 - 9.9cm³ **X** = 16 - 23cm³

Обозначает показатель энергопотребления Не пишется, для R22 и компрессоров стандартного энергопотребления

M = Средний
Y = Высокий уровень эффективности - Рабочий конденсатор на заказ RSIR/RSCR или CSIR/CSR
T = Высочайший уровень эффективности - Рабочий конденсатор RSCR или CSR

Обозначает примерный рабочий объем компрессора в соответствии со следующим правилом:

D / L серии 10-ти кратный рабочий объем см³/об (GL80 AF -> примерно 8 см³/об)
P / X / S серии Примерный рабочий объем в см³/ об (MX21TG -> примерно 21 см³/об)

Обозначает пусковой крутящий момент, применение типа охлаждения компрессора:

A = LBP - LST - S	G = LBP - LST - S (только для RSCR)	T = HMBP - HST - FAN
B = LBP - LST - OC	L = LBP - HST - Fan (токовое реле)	(версии CSR с реле напряжения)
C = LBP - LST - FAN	M = HMBP - LST/HST - S/FAN	U = AC - LST/HST - FAN
D = LBP - HST - S	N = MBP - LST/HST - S/FAN	Y = VHBP - HST - Fan
E = LBP - HST - OC	P = HMBP - LST - FAN	
F = LBP - HST - FAN	R = HMBP - HST - FAN	
	(версии CSR с токовым реле)	

Обозначает номинальное напряжение:

A = 220-240V 50Hz	G = 200-220V 50Hz/220-230V 60Hz	T = 200-220V 50Hz
B = 220-240V 50Hz (old ranges)	J = 100V 50/60Hz	U = 208-230V 60Hz
C = 100V 50/60Hz (old ranges)	M = 115-127V 60Hz	3 = 3 phase 400-440V 50/60Hz
D = 115V 60Hz	L/N = 200-220V 50Hz or 200-240V 50Hz	
E = 115V 60Hz (old ranges)	220-230V 60Hz (50°C)	
F = 208-230V 60Hz (old ranges)	R = 115-127V 60Hz (old ranges)	

Для старых моделей на R22 данная буква обозначала хладагент и конструктивные отличия.

Обозначает модификацию модели, которая влияет только на конфигурацию электрических комплектующих. Ее значение может различаться от модели к модели. Данное обозначение не встречается на этикетке компрессора, но используется при заказе, во внутреннем документообороте и счетах.

Например.













1. В высокоэффективных компрессорах ("Y" серии, например: GPY12LA или MLY80RD), буквы "a" или "b" могут обозначать тип электрической схемы, относится к электрическим комплектующим поставляемым с компрессором.

2. В моделях HMBP серии D, с хладагентом R134a (т.е.: GD30MB or GD40MB) означает следующие электрические комплектующие:

a = статическое охлаждение, схема без пускового конденсатора
b = вентиляторное охлаждение, схема без пускового конденсатора
c = статическое охлаждение, схема с пусковым конденсатором
d = вентиляторное охлаждение, схема с пусковым конденсатором

a = не используются с рабочим конденсатором
b = используются с рабочим конденсатором

R404A • R507 (*) LBP • 50 Hz









МОДЕЛЬ	РАБ. ОБЪЕМ см³	ПОТРЕБ. МОЩНОСТЬ л.с.	ТЕМПЕРАТУРА КИПЕНИЯ	ОХЛАЖДЕНИЕ КОМПРЕССОРА	НАПРЯЖЕНИЕ ЧАСТОТА	ТИП ДВИГАТЕЛЯ	ТИП ПЗУ	КАПИЛЛЯР / ВЕНТИЛЬ	ХОЛОДОПРОИЗВОДИТЕЛЬНОСТЬ								МАССА Kg	ГАБАРИТ. ЧЕРТЕЖ	
									КПД в Вт/Вт 1 Вт = 0,864 kcal/h = 3,415 BTU/h Температура Кипения °C										
									Cecomaf (W)				Ashrae						
									-40	-30	-25		-10	-23.3		kcal/h			КПД
											W	КПД		W	КПД				
 MLY40AAa	4.02	1/7	LBP	S	220-240V 50Hz ~1	RSIR	P	C	45	95	130	0.89	271	166	1.25	10.1	Lb		
 MLY40AAb	4.02	1/7	LBP	S	220-240V 50Hz ~1	RSCR	P	C	45	95	130	0.94	271	166	1.32	10.1	Lb		
 MLY45LAa	4.56	1/6	LBP	F	220-240V 50Hz ~1	CSIR	R	C-V	61	118	158	0.92	318	200	1.30	9.9	Lc		
 MLY45LAb	4.56	1/6	LBP	F	220-240V 50Hz ~1	CSR	R	C-V	61	118	158	0.98	318	200	1.38	9.9	Lc		
ML45FB	4.56	1/6	LBP	F	220-240V 50Hz ~1	CSIR	R	C-V	52	100	134	0.66	275	170	0.94	9.9	Lb		
ML45FG	4.56	1/6	LBP	F	200-240/220-230V 50/60Hz ~1	CSIR	R	C-V	52	100	134	0.68	275	170	0.96	10.3	Lc		
 MLY60LAa	5.98	1/5	LBP	F	220-240V 50Hz ~1	CSIR	R	C-V	87	169	222	0.90	430	280	1.26	10.3	Lc		
 MLY60LAb	5.98	1/5	LBP	F	220-240V 50Hz ~1	CSR	R	C-V	87	169	222	0.97	430	280	1.36	10.3	Lc		
ML60FB	5.98	1/5	LBP	F	220-240V 50Hz ~1	CSIR	R	C-V	69	134	178	0.71	352	225	1.01	10.2	Lc		
ML60FG	5.98	1/5	LBP	F	200-240/220-230V 50/60Hz ~1	CSIR	R	C-V	69	134	178	0.71	352	225	1.01	10.3	Lc		
 MLY80LAa	8.10	1/4	LBP	F	220-240V 50Hz ~1	CSIR	R	C-V	104	208	276	0.91	550	350	1.28	11.6	Ld		
 MLY80LAb	8.10	1/4	LBP	F	220-240V 50Hz ~1	CSR	R	C-V	104	208	276	0.98	550	350	1.38	11.6	Ld		
ML80FB	8.10	1/4	LBP	F	220-240V 50Hz ~1	CSIR	R	C-V	100	190	253	0.78	507	320	1.09	10.0	Lc		
ML80FG	8.10	1/4	LBP	F	200-220/220-230V 50/60Hz ~1	CSIR	R	C-V	100	190	253	0.77	507	320	1.08	11.3	Ld		
 MLY90LAa	9.09	1/3	LBP	F	220-240V 50Hz ~1	CSIR	R	C-V	121	236	313	0.91	614	395	1.28	11.9	Ld		
 MLY90LAb	9.09	1/3	LBP	F	220-240V 50Hz ~1	CSR	R	C-V	121	236	313	0.98	614	395	1.38	11.9	Ld		
ML90FB	8.86	1/3	LBP	F	220-240V 50Hz ~1	CSIR	R	C-V	104	208	276	0.83	550	350	1.16	10.1	Ld		
ML90FG	8.86	1/3	LBP	F	200-220/230V 50/60Hz ~1	CSIR	R	C-V	104	208	276	0.80	550	350	1.13	11.3	Ld		
 MPT12LA	12.10	3/8	LBP	F	220-240V 50Hz ~1	CSR	R	C-V	194	348	453	1.01	876	570	1.42	13.0	Pd		
 MPT14LA	14.32	1/2	LBP	F	220-240V 50Hz ~1	CSR	R	C-V	243	420	535	0.99	988	670	1.38	13.4	Pd		
 MPT16LA	16.15	1/2	LBP	F	220-240V 50Hz ~1	CSR	R	C-V	260	467	610	0.97	1165	765	1.40	12.8	Pd		
MP12FB	12.05	3/8	LBP	F	220-240V 50Hz ~1	CSIR	R	C-V	104	252	351	0.83	747	450	1.16	12.0	Pd		
MP12FG	12.05	3/8	LBP	F	200-220/220-230V 50/60Hz ~1	CSIR	R	C-V	104	252	351	0.82	747	450	1.16	12.7	Pd		
MP14FB	14.17	1/2	LBP	F	220-240V 50Hz ~1	CSIR	R	C-V	121	304	422	0.80	880	540	1.12	13.9	Pd		
MP14FG	14.17	1/2	LBP	F	200-220/230V 50/60Hz ~1	CSIR	R	C-V	121	304	422	0.80	880	540	1.12	13.0	Pd		
MX18FBa	18.40	5/8	LBP	F	220-240V 50Hz ~1	CSR	R	C-V	174	397	548	0.96	1151	700	1.36	16.0	Xd		
MX21FBa	20.72	3/4	LBP	F	220-240V 50Hz ~1	CSR	R	C-V	213	464	632	0.96	1301	805	1.35	16.0	Xd		
MX21FG	20.72	3/4	LBP	F	200-220/220-230V 50/60Hz ~1	CSR	R	C-V	213	464	632	0.96	1301	805	1.35	16.2	Xd		
MX23FB	23.20	7/8	LBP	F	220-240V 50Hz ~1	CSR	R	C-V	260	536	720	0.96	1460	915	1.35	16.4	Xd		
MX23FG	23.20	7/8	LBP	F	200-220/220-230V 50/60Hz ~1	CSR	R	C-V	260	536	720	0.95	1460	915	1.34	17.8	Xd		
MS26FB	25.93	3/4	LBP	F	220-240V 50Hz ~1	CSR	R	C-V	182	572	816	0.97	1744	1050	1.37	22.6	Sd		
MS26FG	25.93	3/4	LBP	F	200-220/230V 50/60Hz ~1	CSR	R	C-V	174	550	779	0.96	1632	1000	1.35	22.6	Sd		
MS26F3	25.93	3/4	LBP	F	400/440V 50/60Hz ~3	3PHASE	R	C-V	174	550	779	0.96	1632	1000	1.35	20.8	Sd		
MS30FB	29.95	7/8	LBP	F	220-240V 50Hz ~1	CSR	R	C-V	208	657	935	0.95	1977	1201	1.35	22.7	Sd		
MS30F3	29.95	7/8	LBP	F	400/440V 50/60Hz ~3	3PHASE	R	C-V	208	657	934	0.93	1976	1200	1.32	24.0	Sd		
MS34FB	34.42	1	LBP	F	220V 50Hz ~1	CSR	R	C-V	243	764	1089	0.96	2319	1400	1.35	22.7	Sd		
MS34FBb	34.42	1	LBP	F	220-240V 50Hz ~1	CSR	R	C-V	243	764	1089	0.96	2319	1400	1.35	22.7	Sd		
MS34F3	34.42	1	LBP	F	400/440V 50/60Hz ~3	3PHASE	R	C-V	243	764	1089	1.00	2319	1400	1.40	22.9	Sd		



 Экологич. Модели

(*) Или R407B / См рис на стр. 66

 Новые Модели

R404A • R507 (*) LBP • 60 Hz

МОДЕЛЬ	РАБ. ОБЪЕМ см ³	ПОТРЕБ. МОЩНОСТЬ л.с.	ТЕМПЕРАТУРА КИПЕНИЯ	ОХЛАЖДЕНИЕ КОМПРЕССОРА	НАПРЯЖЕНИЕ ЧАСТОТА	ТИП ДВИГАТЕЛЯ	ТИП ПЗУ	КАПИЛЯР / ВЕНТИЛЬ	ХОЛОДОПРОИЗВОДИТЕЛЬНОСТЬ								МАССА Kg	ГАБАРИТ. ЧЕРТЕЖ
									КПД в Вт/Вт 1 Вт = 0,864 kcal/h = 3,415 BTU/h Температура Кипения °C									
									Secomaf (W)				Ashrae					
									-40	-30	-25		-10	-23.3				
W	КПД	kcal/h	КПД															
ML45FR	4.56	1/6	LBP	F	115-127V 60Hz ~1	CSIR	R	C-V	61	118	157	0.72	322	200	1.01	10.3	Lc	
ML45FG	4.56	1/6	LBP	F	200-240/220-230V 50/60Hz ~1	CSIR	R	C-V	61	118	157	0.69	322	200	0.97	10.3	Lc	
 MLY60Lda	5.98	1/5	LBP	F	115V 60Hz ~1	CSIR	R	C-V	102	198	260	0.89	503	328	1.25	10.3	Lc	
 MLY60Ldb	5.98	1/5	LBP	F	115V 60Hz ~1	CSR	R	C-V	102	198	260	0.95	503	328	1.34	10.3	Lc	
ML60FR	5.98	1/5	LBP	F	115-127V 60Hz ~1	CSIR	R	C-V	82	157	208	0.72	412	263	1.01	11.0	Lc	
ML60FG	5.98	1/5	LBP	F	200-240/220-230V 50/60Hz ~1	CSIR	R	C-V	82	157	208	0.70	412	263	0.99	10.3	Lc	
ML80FR	8.10	1/4	LBP	F	115-127V 60Hz ~1	CSIR	R	C-V	117	224	297	0.75	593	376	1.05	11.3	Ld	
ML80FG	8.10	1/4	LBP	F	200-220/220-230V 50/60Hz ~1	CSIR	R	C-V	117	224	297	0.76	593	376	1.07	11.3	Ld	
 MLT90LD	9.09	1/3	LBP	F	115V 60Hz ~1	CSR	R	C-V	160	285	375	0.99	753	474	1.40	10.3	Ld	
 MLT90CD	9.09	1/3	LBP	F	115V 60Hz ~1	RSCR	P	C	165	291	383	1.03	773	485	1.45	10.3	Ld	
 MLT90CDc	9.09	1/3	LBP	S	115V 60Hz ~1	CSR	R	C-V	160	285	375	0.99	753	474	1.40	10.3	Ld	
ML90FR	8.86	1/3	LBP	F	115-127V 60Hz ~1	CSIR	R	C-V	121	243	324	0.79	644	410	1.11	11.3	Ld	
ML90FG	8.86	1/3	LBP	F	200-220/230V 50/60Hz ~1	CSIR	R	C-V	121	243	324	0.80	644	410	1.12	11.3	Ld	
 MPT12LD	12.10	3/8	LBP	F	115V 60Hz ~1	CSR	R	C-V	226	398	516	1.01	996	650	1.41	11.5	Pd	
 MPT12CD	12.10	3/8	LBP	F	115V 60Hz ~1	RSCR	P	C	226	398	516	1.01	996	650	1.41	11.5	Pd	
MP12FR	12.05	3/8	LBP	F	115-127V 60Hz ~1	CSIR	R	C-V	121	295	411	0.81	874	527	1.15	12.7	Pd	
MP12FG	12.05	3/8	LBP	F	200-220/220-230V 50/60Hz ~1	CSIR	R	C-V	121	295	411	0.85	874	527	1.19	12.7	Pd	
MP14FE	14.17	1/2	LBP	F	115V 60Hz ~1	CSIR	R	C-V	142	356	494	0.77	1030	632	1.10	13.0	Pd	
MP14FG	14.17	1/2	LBP	F	200-220/230V 50/60Hz ~1	CSIR	R	C-V	142	356	494	0.82	1030	632	1.15	13.0	Pd	
 MPT14LF	14.32	1/2	LBP	F	208-230V 60Hz ~1	CSR	R	C-V	268	472	610	0.95	1190	770	1.34	13.4	Pd	
MX21FG	20.72	3/4	LBP	F	200-220/220-230V 50/60Hz ~1	CSR	R	C-V	248	542	738	0.94	1520	940	1.32	16.2	Xd	
MX23FG	23.20	7/8	LBP	F	200-220/220-230V 50/60Hz ~1	CSR	R	C-V	304	628	846	0.94	1718	1075	1.32	17.8	Xd	
MS26FF	25.93	3/4	LBP	F	208-230V 60Hz ~1	CSR	R	C-V	203	643	912	0.92	1910	1170	1.30	22.6	Sd	
MS26FG	25.93	3/4	LBP	F	200-220/230V 50/60Hz ~1	CSR	R	C-V	203	643	912	0.92	1910	1170	1.31	22.6	Sd	
MS26F3	25.93	3/4	LBP	F	400/440V 50/60Hz ~3	3PHASE	R	C-V	203	643	912	0.92	1910	1170	1.31	20.8	Sd	
MS30FF	29.95	7/8	LBP	F	208-230V 60Hz ~1	CSR	R	C-V	243	765	1090	0.93	2311	1400	1.31	22.7	Sd	
MS30FG	29.95	7/8	LBP	F	230V 60Hz ~1	CSR	R	C-V	243	765	1090	0.96	2311	1400	1.36	22.7	Sd	
MS30F3	29.95	7/8	LBP	F	400/440V 50/60Hz ~3	3PHASE	R	C-V	243	765	1090	0.94	2311	1400	1.32	24.0	Sd	
MS34F3	34.42	1	LBP	F	400/440V 50/60Hz ~3	3PHASE	R	C-V	278	887	1267	0.96	2706	1630	1.35	22.9	Sd	

 Экологич. Модели
 Новые Модели

(*) Или R407B / См рис на стр. 66

Компрессоры
R404A/R507

Габаритные размеры компрессоров

D компрессор

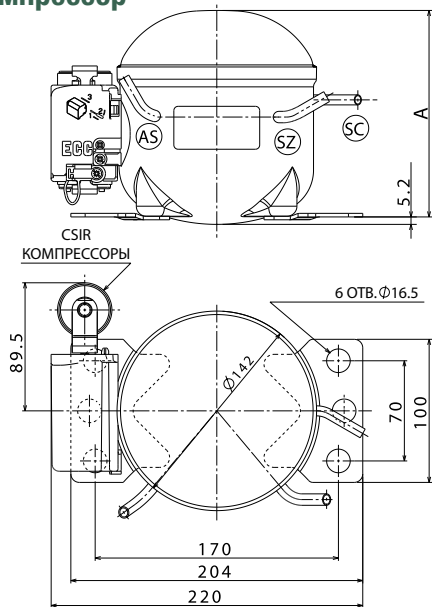

	A (mm)		
Db	149.5	AS	Всасывание/Сервис
Dc	157.5	SC	Нагнетание
Dd	162.5	SZ	Сервис/Всасывание

L компрессор

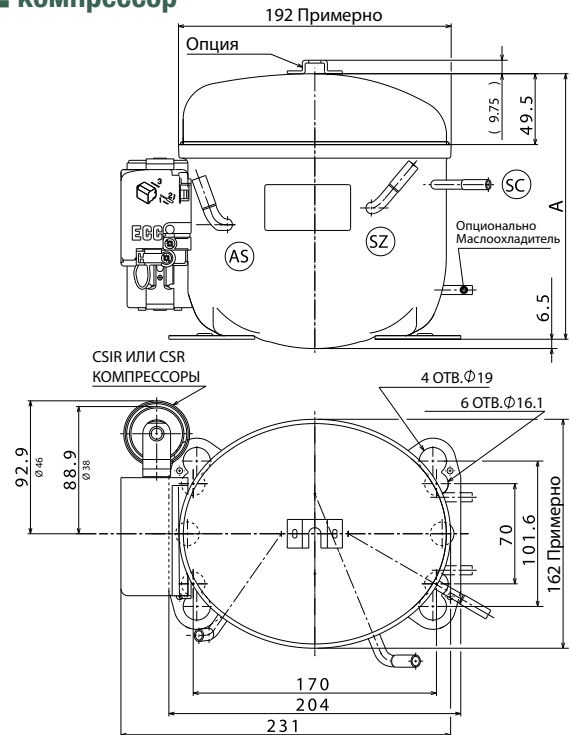

	A (mm)		
Lb	175	AS	Всасывание/Сервис
Lc	185.6	SC	Нагнетание
Ld	198	SZ	Сервис/Всасывание

P компрессор

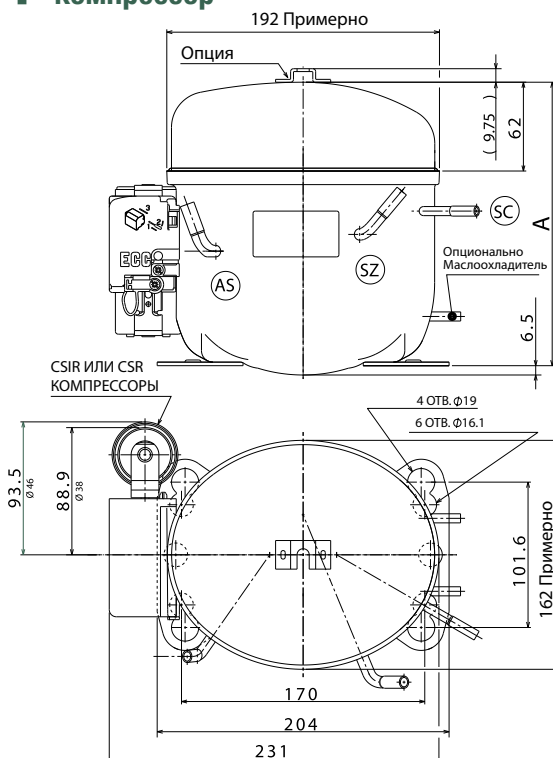

	A (mm)		
Pc	198.1	AS	Всасывание/Сервис
Pd	210.5	SC	Нагнетание
		SZ	Сервис/Всасывание

X компрессор

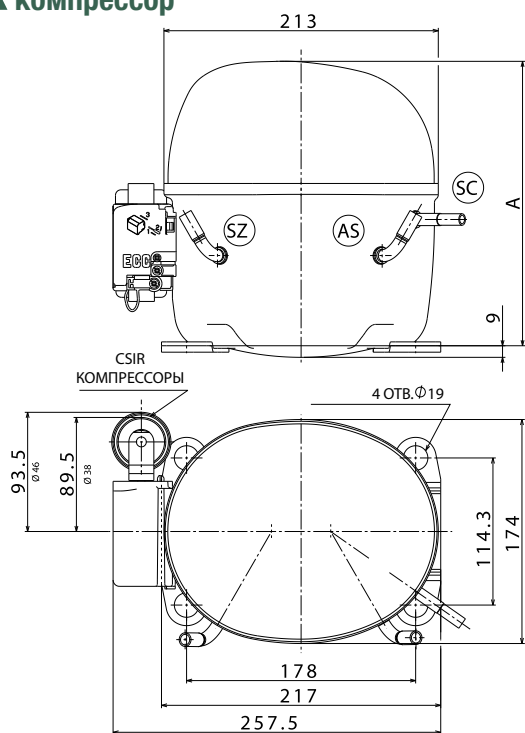

	A (mm)	AS	Всасывание
Xc	215	SC	Нагнетание
Xd	221	SZ	Сервис

S компрессор (Трубка)

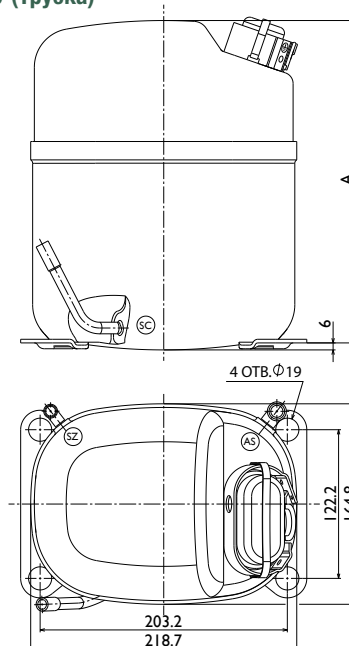

		ТРУБКА	
	A (mm)	AS	Всасывание
Sc	265	SC	Нагнетание
Sd	276	SZ	Сервис

S компрессор (вентиль)

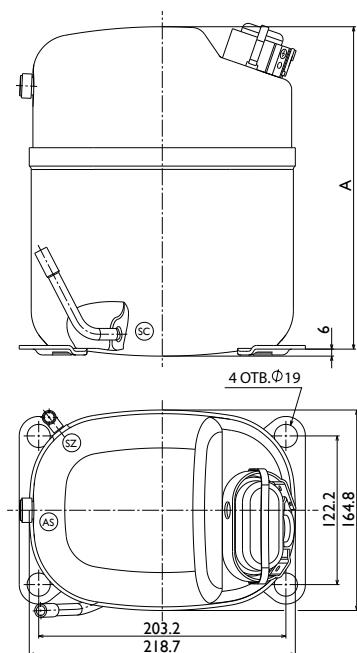

		ВЕНТИЛЬ	
	A (mm)	AS	Всасывание
Sc	265	SC	Нагнетание
Sd	276	SZ	Сервис