

Minibox.W-1050-1/23kW/G4

АРТИКУЛ W1050 (ЛЕВОСТОРОННЕЕ ИСПОЛНЕНИЕ)

Входит в стандартную комплектацию

1. Шумоизолированный корпус, толщиной 25 мм
2. Термостат защиты от замерзания (Danfoss, Дания)
3. Фильтр грубой очистки класса G4
4. Электропривод (Gruner, Германия)
5. Фланец
 - 5.1 Входной фланец
 - 5.2 Выходной фланец
6. Реле перепада давления PS500, (Shuft, Дания)
7. Дроссель-клапан с электроприводом
8. Водяной нагреватель (Россия)
9. Щит монтажный ЩМП, защита IP 31
10. Логический контроллер M100 (Zentec)/ универсальный контроллер Syberia v. 5.0
11. Промышленные гермовводы
12. Кронштейн вертикального монтажа
13. Вентилятор центробежный (EBMPAPST, Германия)
14. Панель управления
 - 14.1 Панель управления (Zentec, Россия)
 - 14.2 Панель управления Syberia v. 5.0 (GTC, Россия)
15. Датчик температуры (канальный) NTC10k (Shuft, Дания)

Доп. опции

16. Смесительный узел
17. Фильтр тонкой очистки класса F5

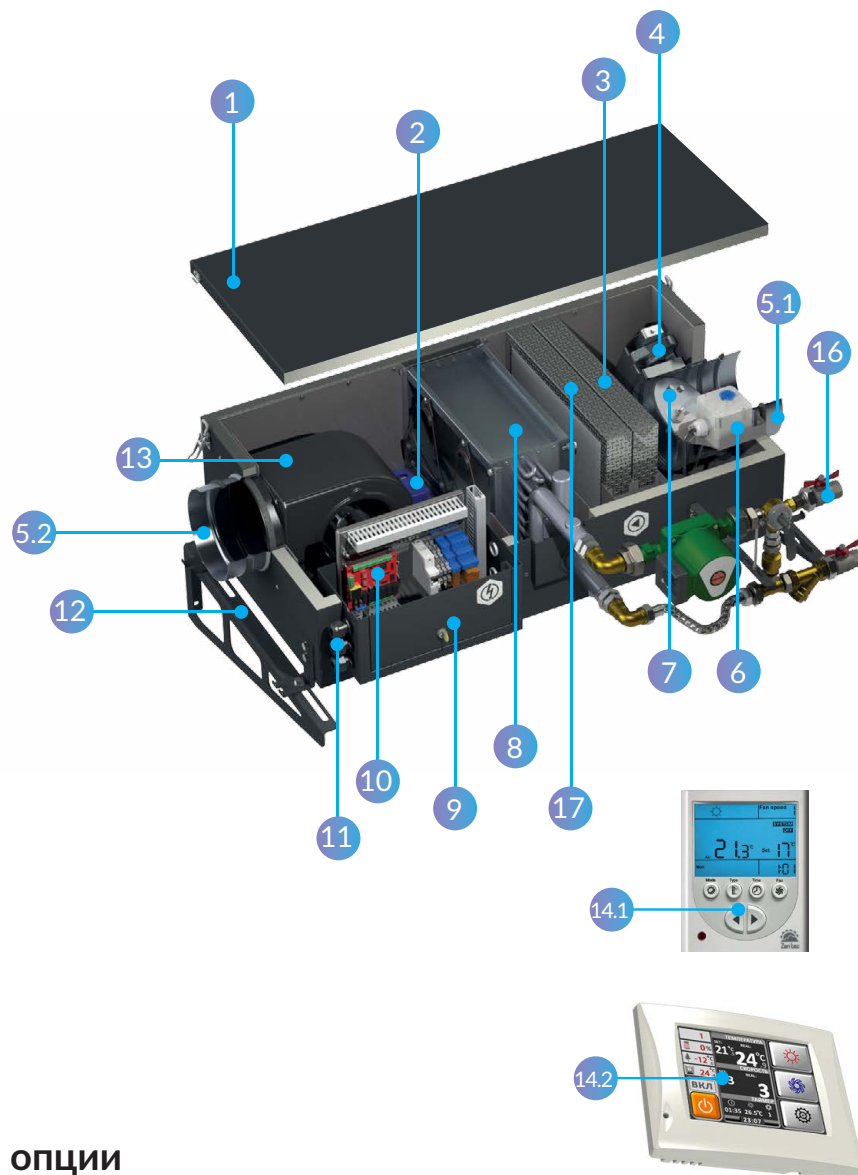

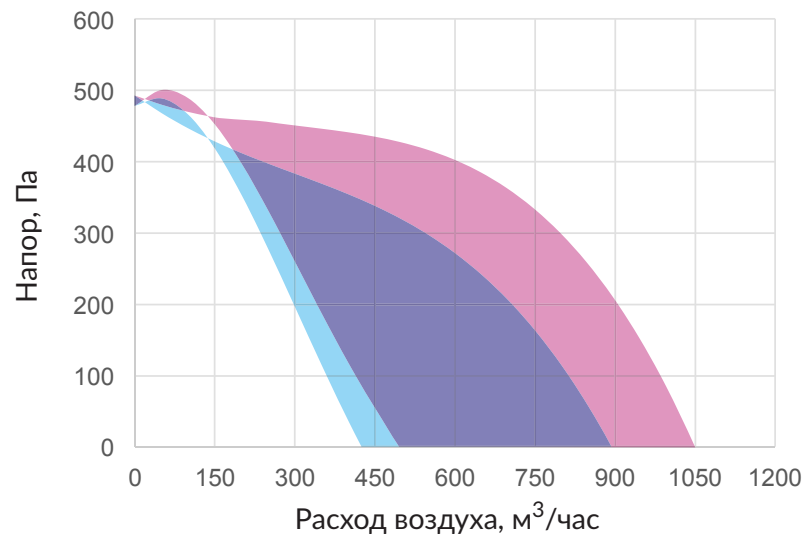

Технические данные

Тип вентилятора	EC
Производительность, м ³ /час	1050
Уровень шума на выходе, dB	28-52
Мощность вентилятора, кВт	0,230
Напряжение питания, В/Гц	220/50
Тепловая мощность нагревателя, кВт	23
Количество скоростей	7 (Zentec) / 10 (GTC)
Кабель электропитания, мм ²	КГ или ВВГнг 3x1,5
Кабель пульта управления	УТР 2x2x0,51
Класс защиты	IP20
Размещение	Внутреннее
Условия эксплуатации: температура наружного воздуха, °С	-35..+50
Температура выходного приточного воздуха, °С	+10..+30 (требуемое значение устанавливается с помощью панели управления)
Вес, кг	51
Габаритные размеры, мм	850x540x350
Габаритные размеры с СУ, мм	850x850x350



Производительность

-  Диапазон работы с фильтром G4
-  Диапазон работы с фильтрами G4+F5

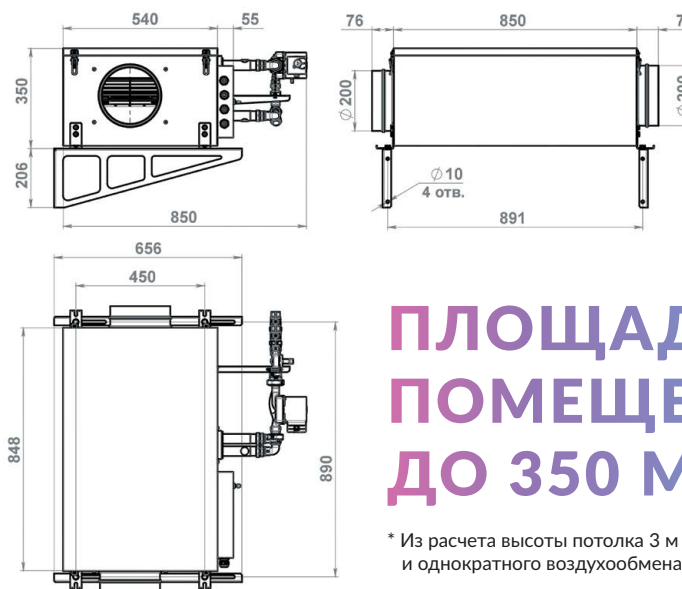

Габаритные размеры

**ПЛОЩАДЬ
ПОМЕЩЕНИЯ
ДО 350 М²***

* Из расчета высоты потолка 3 м и однократного воздухообмена